

Service Training



**Selbststudienprogramm 390**

# **Das 7-Gang-Doppelkupplungsgetriebe 0AM**

Konstruktion und Funktion



## Das neue 7-Gang-Doppelkupplungsgetriebe von Volkswagen

Das 7-Gang-Doppelkupplungsgetriebe OAM ist eine Weiterentwicklung des sehr erfolgreichen Direktschaltgetriebes O2E von Volkswagen.

Es bietet in Bezug auf Komfort und Schalten ohne Zugkraftunterbrechung das Gleiche wie das Direktschaltgetriebe O2E.

Es ist konzipiert für Motoren bis 250 Nm Drehmoment im Polo, Golf, Passat und Touran.

Liegt das Direktschaltgetriebe in Bezug auf den Kraftstoffverbrauch noch auf dem Niveau vergleichbarer Fahrzeuge mit Schaltgetriebe, ist es beim Doppelkupplungsgetriebe gelungen, durch einige technische Neuerungen im Getriebe, den Kraftstoffverbrauch unter den von Handschaltgetrieben zu senken.

Durch die Senkung des Kraftstoffverbrauches wird ein wesentlicher Beitrag zur Senkung der Emissionen und zur Erhaltung der Umwelt geleistet.

Wie das neue Doppelkupplungsgetriebe funktioniert und welche technischen Highlights dazu beitragen, dass der Kraftstoffverbrauch gesenkt werden konnte, können Sie in diesem Selbststudienprogramm lesen.

Viel Spaß beim Lesen

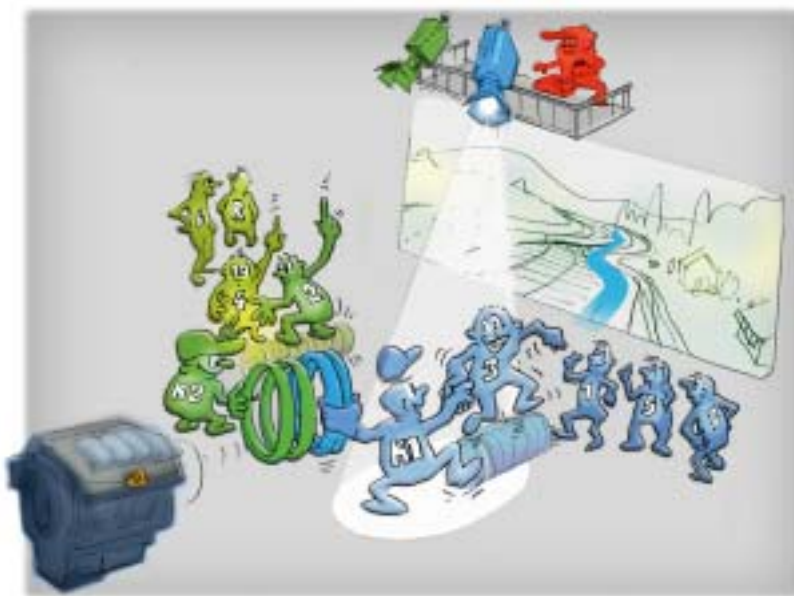

S390\_002



Nutzen Sie für Ihre Weiterbildung auch das Schulungsangebot ...



S390\_090

**NEU**



**Achtung  
Hinweis**



**Das Selbststudienprogramm stellt die Konstruktion und Funktion von Neuentwicklungen dar! Die Inhalte werden nicht aktualisiert.**

Aktuelle Prüf-, Einstell- und Reparaturanweisungen entnehmen Sie bitte der dafür vorgesehenen KD-Literatur.



<b>Einleitung</b> .....	<b>4</b>
<b>Wählhebel</b> .....	<b>6</b>
<b>Aufbau des Getriebes</b> .....	<b>12</b>
<b>Mechatronik-Modul</b> .....	<b>32</b>
<b>Elektrohydraulische Steuereinheit</b> .....	<b>34</b>
<b>Ölkreislauf - Hydraulik</b> .....	<b>35</b>
<b>Getriebemanagement</b> .....	<b>50</b>
<b>Diagnose</b> .....	<b>67</b>
<b>Service</b> .....	<b>68</b>
<b>Prüfen Sie Ihr Wissen</b> .....	<b>70</b>



# Einleitung



Mit dem neuen Doppelkupplungsgetriebe OAM stellt Volkswagen zwei Weltpremieren vor:

- das erste 7-Gang-Getriebe für den Front-Quer-Einbau und
- das erste Doppelkupplungsgetriebe mit trockener Doppelkupplung



Die trockene Doppelkupplung hat als Konstruktionsmerkmal wesentliche Auswirkungen auf das gesamte Getriebekonzept. Durch das neue Getriebekonzept konnte im Vergleich zum Direktschaltgetriebe 02E der Wirkungsgrad nochmals deutlich verbessert werden.

Durch den verbesserten Wirkungsgrad wird ein wesentlicher Beitrag zur Senkung von Verbrauch und Emissionen erreicht.

Das 7-Gang-Doppelkupplungsgetriebe OAM stellt einen weiteren Meilenstein in der Getriebestrategie des Volkswagen-Konzerns dar und baut damit den Technologievorsprung von Volkswagen weiter aus.



## Konstruktionsmerkmale

- modularer Aufbau des Getriebes:  
Kupplung, Mechatronik und Getriebe bilden jeweils eine Einheit
- trockene Doppelkupplung
- getrennter Ölhaushalt, Mechatronik und mechanisches Getriebe, mit Lebensdauer-Füllungen
- 7 Gänge auf 4 Wellen
- bedarfsabhängig angetriebene Ölpumpe
- kein Wärmetauscher Öl/Wasser

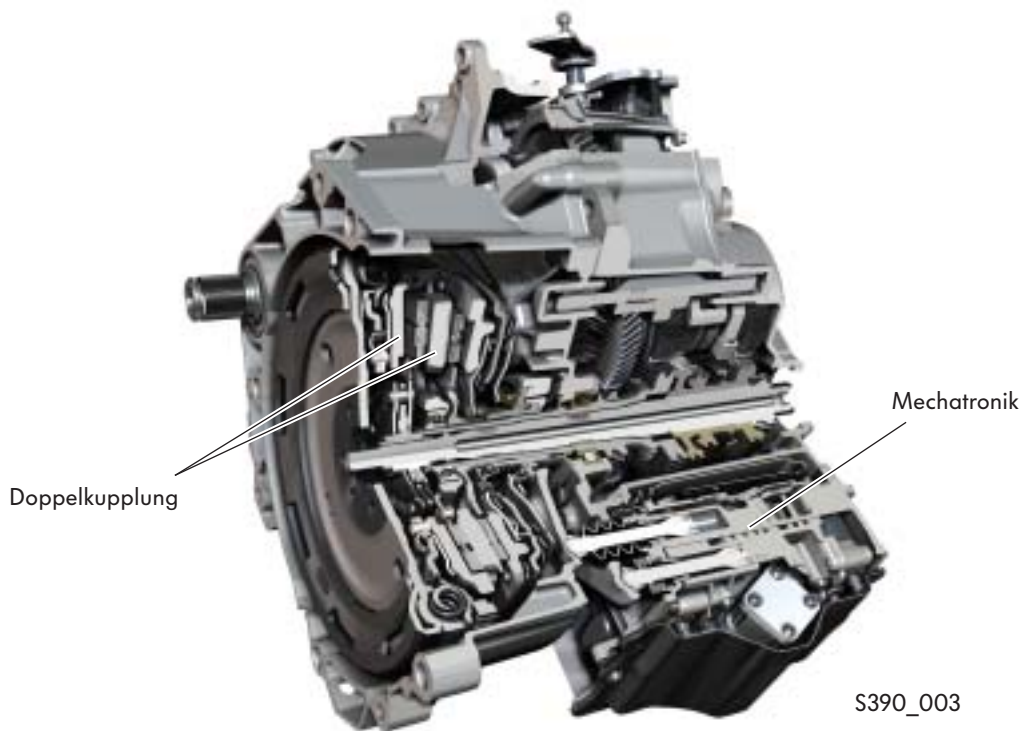

## Technische Daten

Bezeichnung	OAM
Gewicht	etwa 70 kg inklusive Kupplung
Drehmoment	250 Nm
Gangstufen	7 Vorwärts-, 1 Rückwärtsgang
Spreizung	8,1
Betriebsmodus	Automatik- und Tiptronic-Modus
Ölvolumen Getriebe	1,7l - G 052 171
Ölvolumen Mechatronik	1,0l-Zentralhydraulik-/Servolenkgetriebe-Öl G 004 000

# Wählhebel

## Betätigung

Der Wählhebel wird betätigt wie bei einem Fahrzeug mit Automatikgetriebe. Das Doppelkupplungsgetriebe bietet auch die Möglichkeit des Schaltens mit Tiptronic.

Der Wählhebel verfügt, genau wie Fahrzeuge mit Automatikgetriebe, über eine Wählhebelsperre und eine Zündschlüssel-Abzugssperre. Die Funktion der Sperre ist wie bisher. Die Konstruktion ist neu.

Die Wählhebelpositionen sind:

### **P** - Parken

Zum Bewegen des Wählhebels aus dieser Stellung müssen die Zündung „ein“ und die Fußbremse getreten sein.

Außerdem muss die Entriegelungstaste am Wählhebel gedrückt werden.

### **R** - Rückwärtsgang

Zum Einlegen dieses Ganges muss die Entriegelungstaste gedrückt werden.

### **N** - Neutralstellung

In dieser Stellung befindet sich das Getriebe im Leerlauf.

Steht der Wählhebel längere Zeit in dieser Position, muss zum Verlassen dieser Stellung die Fußbremse erneut getreten werden.

### **D** - Dauerstellung für Vorwärtsfahrt (Normalprogramm)

In dieser Fahrstellung (Drive = Fahrt) werden die Vorwärtsgänge automatisch geschaltet.

### **S** - Sport

Die automatische Gangwahl erfolgt nach einer „sportlichen“ Kennlinie, die im Steuergerät abgelegt ist.

### **+** und **-**

Die Tiptronic-Funktionen können in der rechten Wählhebelgasse und an den Lenkradschaltern ausgeführt werden.

Entriegelungstaste



S390\_005

Schalter für Tiptronic  
im Lenkrad E389



S390\_006

## Aufbau des Wählhebels

### Wählhebel E313

Hallsensoren in der Wählhebel-Aufnahme erfassen die Stellung des Wählhebels und stellen sie über den CAN-Bus der Mechatronik zur Verfügung.

### Magnet für Wählhebelsperre N110

Durch den Magneten wird der Wählhebel in den Stellungen „P“ und „N“ gesperrt. Der Magnet wird vom Steuergerät für Wählhebelsensorik J587 gesteuert.

### Schalter für Wählhebel in „P“ gesperrt F319

Befindet sich der Wählhebel in der Stellung „P“, sendet der Schalter das Signal - Wählhebel in Stellung „P“ - zum Steuergerät für Lenksäulenelektronik J527.

Das Steuergerät benötigt dieses Signal zur Steuerung der Zündschlüssel-Abzugssperre.

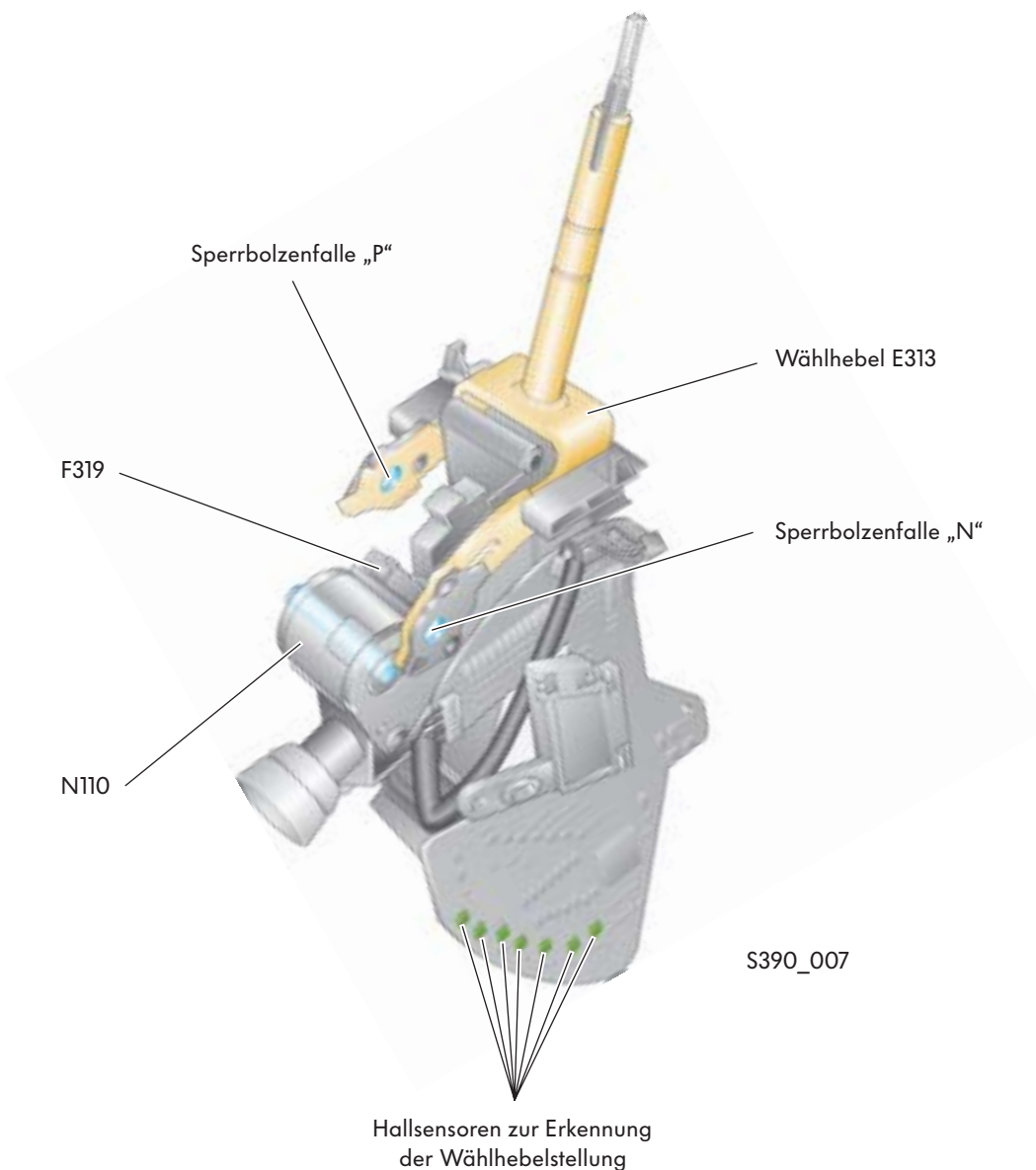

# Wählhebel

## Magnet für Wählhebelsperre N110

So funktioniert es:

### Wählhebel gesperrt in „P“:

Steht der Wählhebel in „P“, befindet sich der Sperrbolzen in der Sperrbolzenfalle „P“. Dadurch wird verhindert, dass der Wählhebel unbeabsichtigt bewegt werden kann.

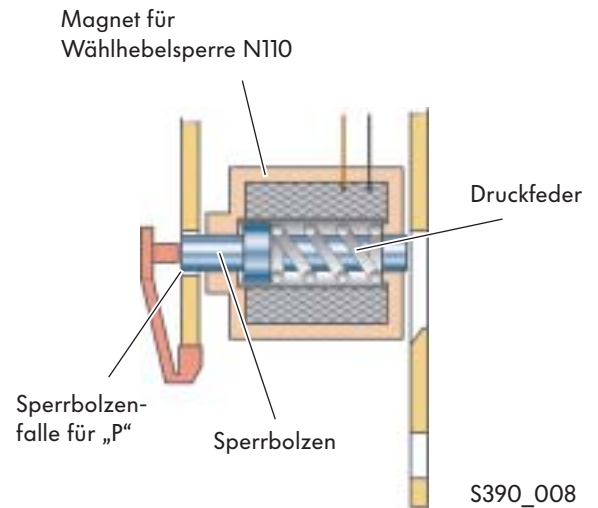

### Wählhebel entriegelt:

Nach dem Einschalten der Zündung und dem Betätigen der Fußbremse bestromt das Steuergerät für Wählhebelsensorik J587 den Magneten N110. Dadurch wird der Sperrbolzen aus der Sperrbolzenfalle „P“ gezogen.

Jetzt kann der Wählhebel in die Fahrstellung bewegt werden.

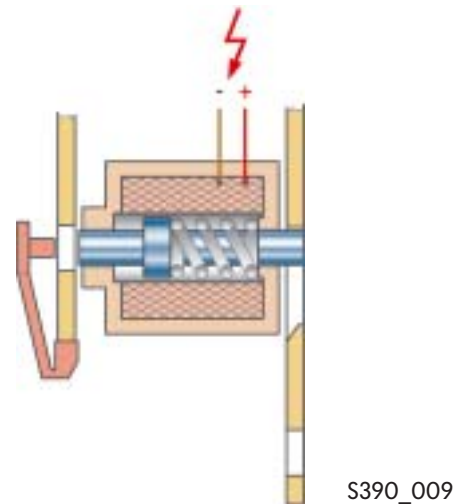

### Wählhebel gesperrt in „N“:

Steht der Wählhebel länger als 2 Sek. in der Stellung „N“, bestromt das Steuergerät den Magneten. Dadurch wird der Sperrbolzen in die Sperrbolzenfalle „N“ gedrückt. Der Wählhebel kann nicht mehr unbeabsichtigt in eine Fahrstufe bewegt werden. Der Sperrbolzen wird gelöst, wenn die Bremse betätigt ist.

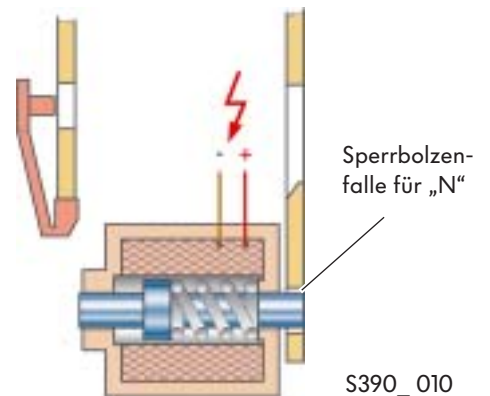

## Notentriegelung

Bei Ausfall der Spannungsversorgung zum Magneten für Wählhebelsperre N110 kann der Wählhebel nicht mehr bewegt werden, weil die Wählhebelsperre „P“ bei Stromausfall aktiviert bleibt.

Durch mechanisches „Hineindrücken“ des Sperrbolzens mit einem schmalen Gegenstand kann die Sperre gelöst und der Wählhebel in die „N“-Stellung „notentriegelt“ werden.

Das Fahrzeug kann wieder bewegt werden.

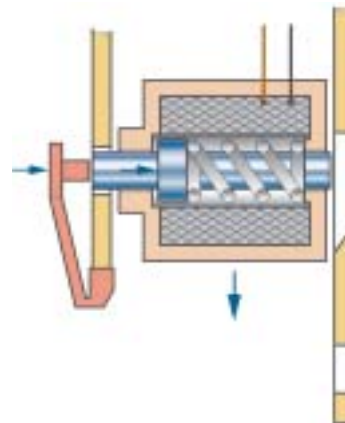

S390\_011



# Wählhebel

## Zündschlüssel-Abzugssperre

Die Zündschlüssel-Abzugssperre verhindert das Zurückdrehen des Zündschlüssels in die Abzugsstellung bei nicht eingelegter Parksperre.

Sie funktioniert elektromechanisch und wird durch das Steuergerät für Lenksäulenelektronik J527 gesteuert.

Das Steuergerät für Lenksäulenelektronik J527 erkennt den geöffneten Schalter. Der Magnet für die Zündschlüssel-Abzugssperre N376 wird nicht bestromt. Die Druckfeder im Magneten drückt den Sperrbolzen in die Lösestellung.

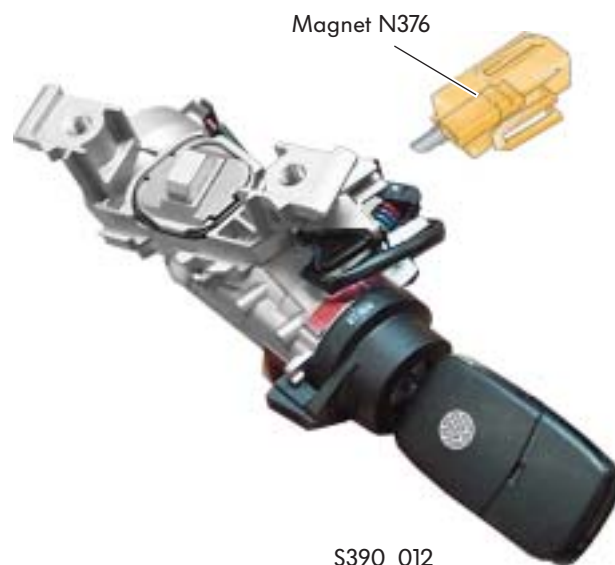

S390\_012

### So funktioniert es:

Wählhebel in „Parkstellung“, die Zündung ist ausgeschaltet. Befindet sich der Wählhebel in der Parkstellung, ist der „Schalter für Wählhebel in P gesperrt“ F319 geöffnet.

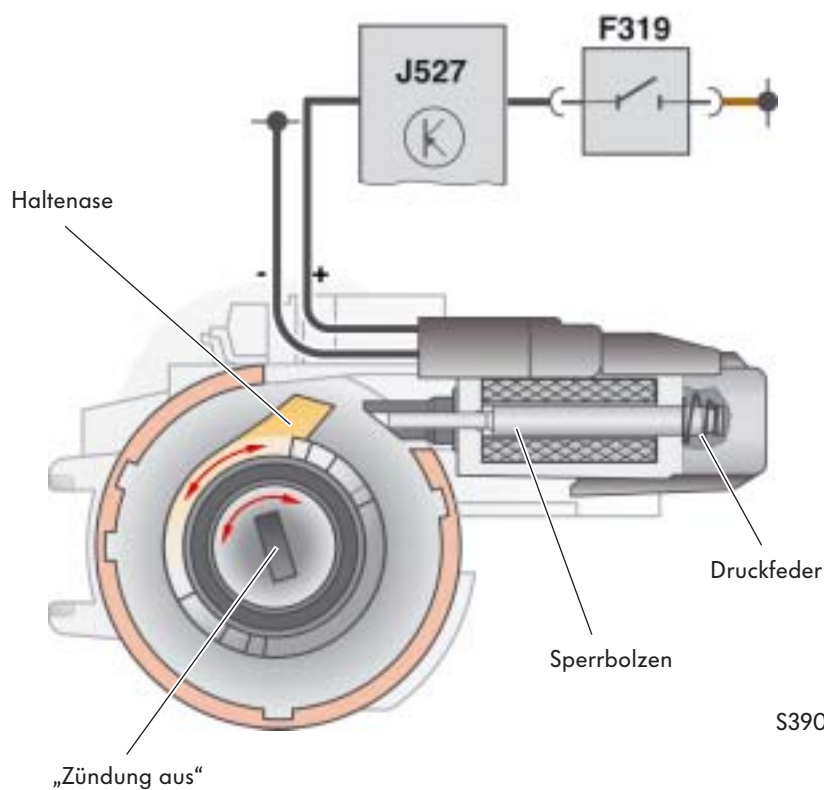

S390\_013

**So funktioniert es:**

„Wählhebel in Fahrstellung“, die Zündung ist eingeschaltet.

In der Fahrstellung des Wählhebels wird der „Schalter für Wählhebel in P gesperrt“ F319 geschlossen.

Das Steuergerät für Lenksäulenelektronik bestromt daraufhin den Magneten für Zündschlüssel-Abzugsperre N376.

Der Sperrbolzen wird durch den Magneten, gegen die Kraft der Druckfeder, in die Sperrstellung geschoben.

In der Sperrstellung verhindert der Sperrbolzen, dass der Zündschlüssel zurückgedreht und abgezogen werden kann.

Erst wenn der Wählhebel in die Parkstellung geschoben wird, öffnet der „Schalter für Wählhebel in P gesperrt“ und das Steuergerät schaltet den Magneten stromlos.

Daraufhin wird der Sperrbolzen von der Druckfeder zurückgedrückt. Der Zündschlüssel kann weitergedreht und herausgezogen werden.

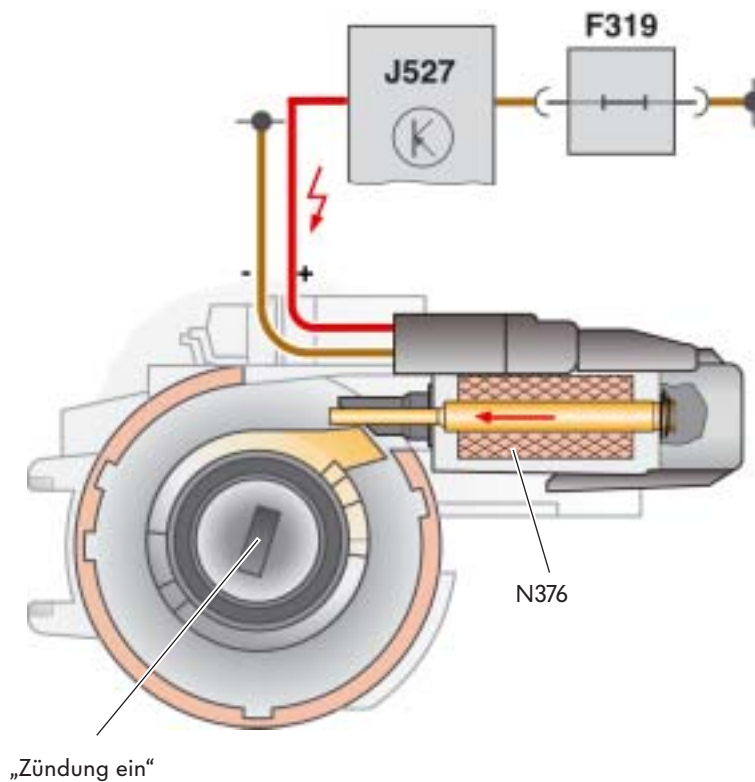

S390\_014





## Drehmomenteingang

Das Drehmoment wird vom Zweimassen-Schwungrad, das an der Kurbelwelle befestigt ist, auf die Doppelkupplung übertragen.

Im Zweimassen-Schwungrad befindet sich dazu eine Innenverzahnung. Sie greift in die Außenverzahnung auf dem Trägerring der Doppelkupplung ein. Von dort wird das Drehmoment weiter in das Innere der Doppelkupplung geleitet.

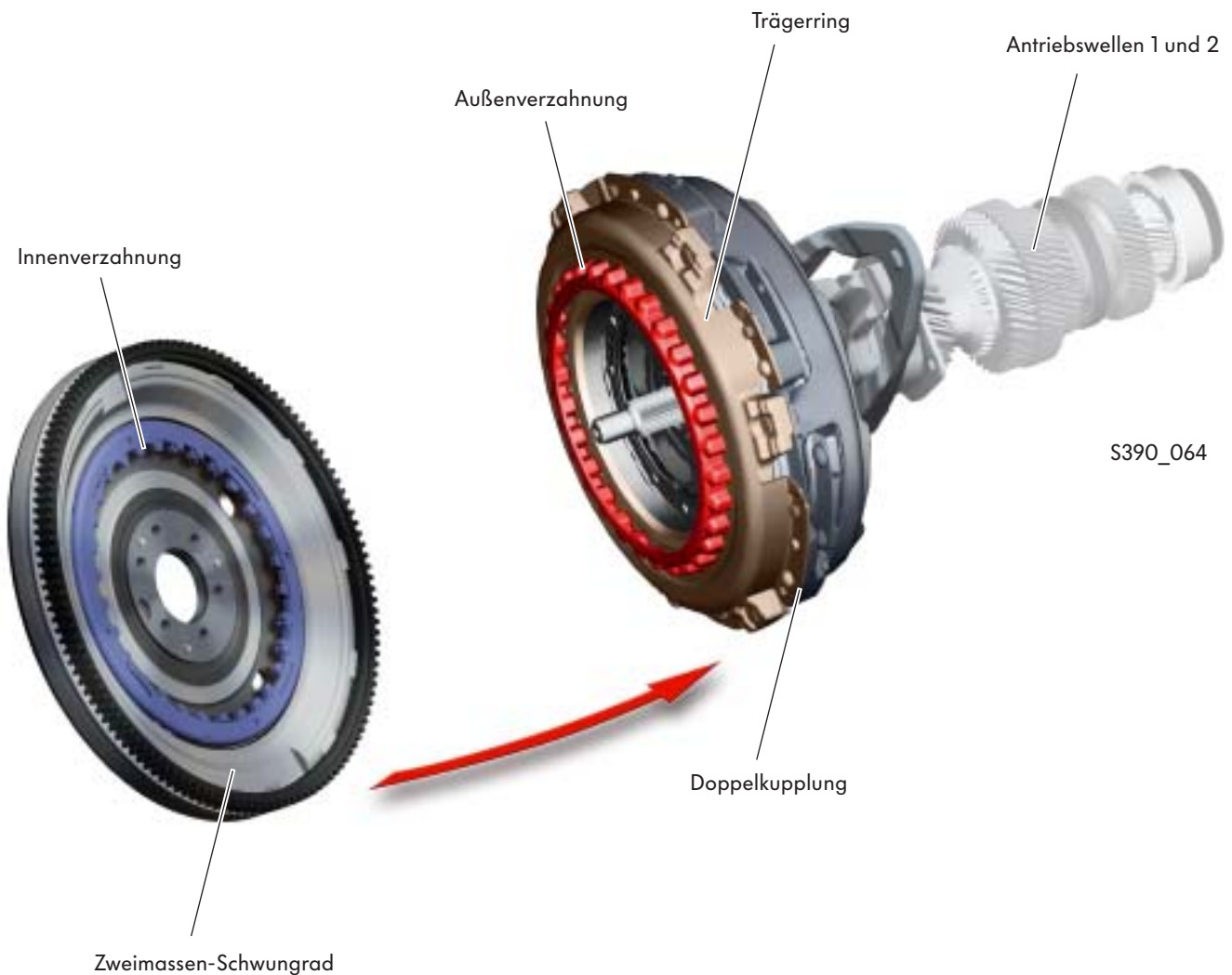

# Aufbau des Getriebes

## Die Doppelkupplung und der Drehmomentverlauf

Die Doppelkupplung ist in der Getriebeglocke angeordnet.

Sie besteht aus zwei herkömmlichen Kupplungen, die zu einer Doppelkupplung zusammengefasst sind. Im weiteren Verlauf des Selbststudienprogrammes werden die Kupplungen als K1 und K2 bezeichnet.

Die Kupplung K1 überträgt das Drehmoment über eine Steckverzahnung an die Antriebswelle 1. Von der Antriebswelle 1 wird das Drehmoment für die Gänge 1 und 3 auf die Abtriebswelle 1 und die Gänge 5 und 7 auf die Abtriebswelle 2 weitergeleitet.

Die Kupplung K2 überträgt das Drehmoment über eine Steckverzahnung an die Antriebswelle 2. Von ihr wird das Drehmoment für die Gänge 2 und 4 auf die Abtriebswelle 1; für den 6. Gang und für den Rückwärtsgang wird es auf die Abtriebswelle 2 weitergeleitet. Über das Zwischenrad Rückwärtsgang R1 wird das Drehmoment dann weiter auf das Rückwärtsgangrad R2 der Abtriebswelle 3 geleitet.

Alle drei Abtriebswellen sind mit dem Zahnrad für Achsantrieb des Ausgleichsgetriebes verbunden.

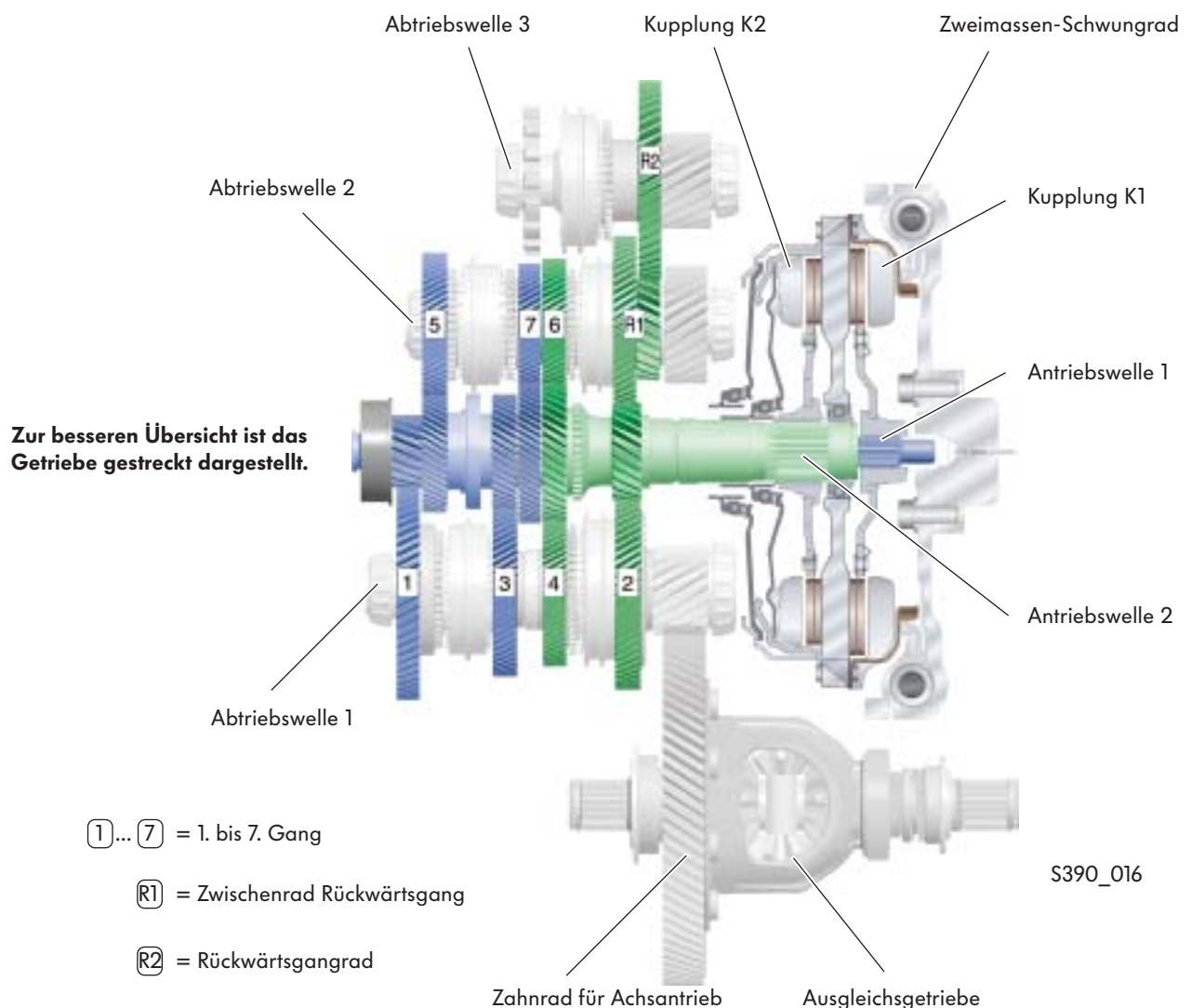

## Die Treibscheibe der Doppelkupplung

Vom Trägerring wird das Drehmoment auf die Treibscheibe in der Doppelkupplung übertragen. Trägerring und Treibscheibe sind dazu fest miteinander verbunden. Die Treibscheibe ist als Losrad auf der Antriebswelle 2 gelagert.

### So funktioniert es:

Ist eine der beiden Kupplungen betätigt, so wird das Drehmoment von der Treibscheibe auf die jeweilige Kupplungsscheibe und weiter auf die entsprechende Antriebswelle übertragen.

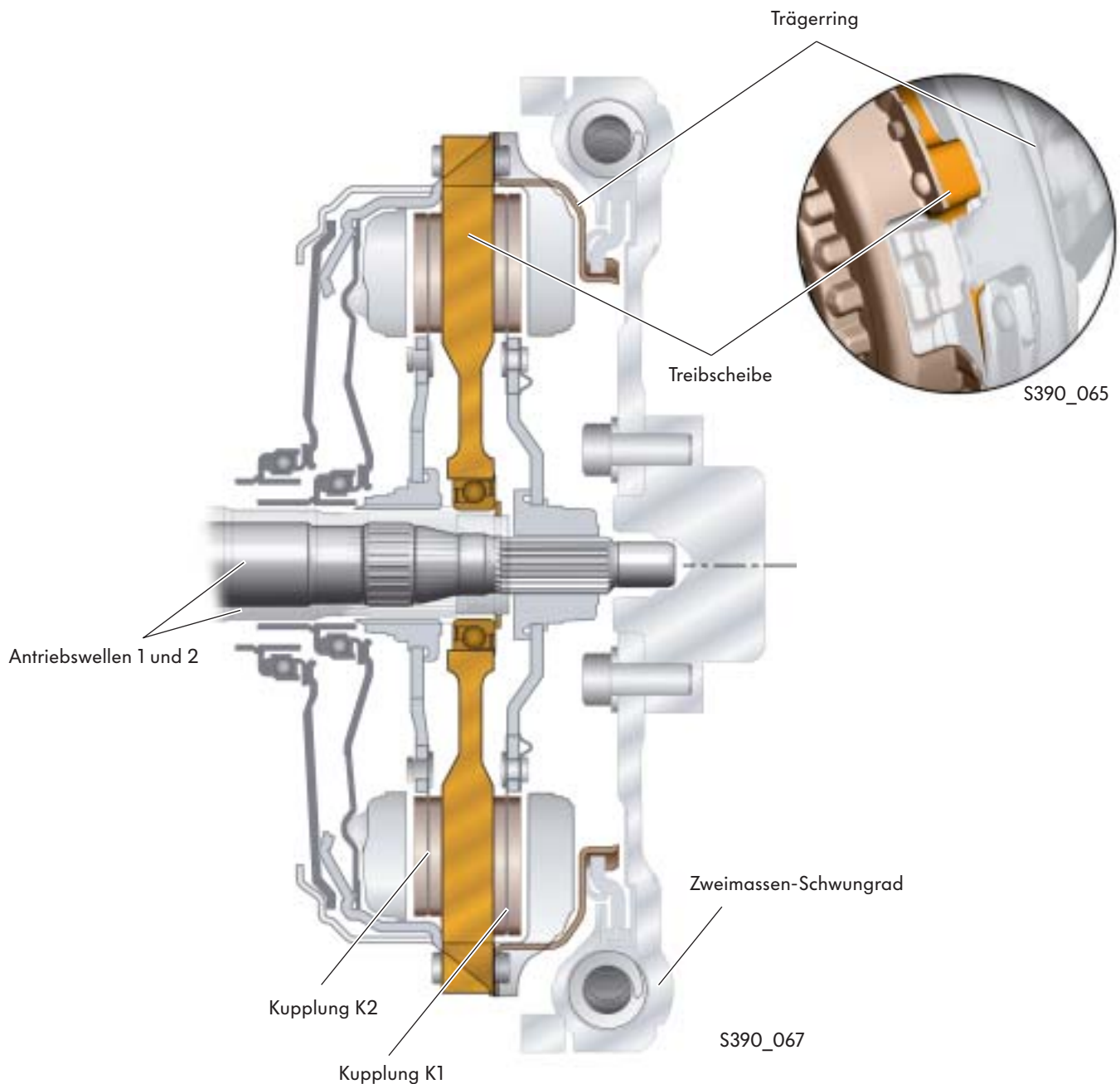

# Aufbau des Getriebes

## Die Kupplungen

In der Doppelkupplung arbeiten zwei eigenständige Trockenkupplungen. Sie leiten das Drehmoment in jeweils ein Teilgetriebe. Zwei Kupplungsstellungen sind möglich:

- Bei Motorstillstand und im Leerlauf sind beide Kupplungen geöffnet.
- Im Fahrbetrieb ist immer nur eine der beiden Kupplungen geschlossen.



## Kupplung K1

Die Kupplung K1 leitet das Drehmoment für die Gänge 1, 3, 5 und 7 auf die Antriebswelle 1.

### Kupplung K1 unbetätigt

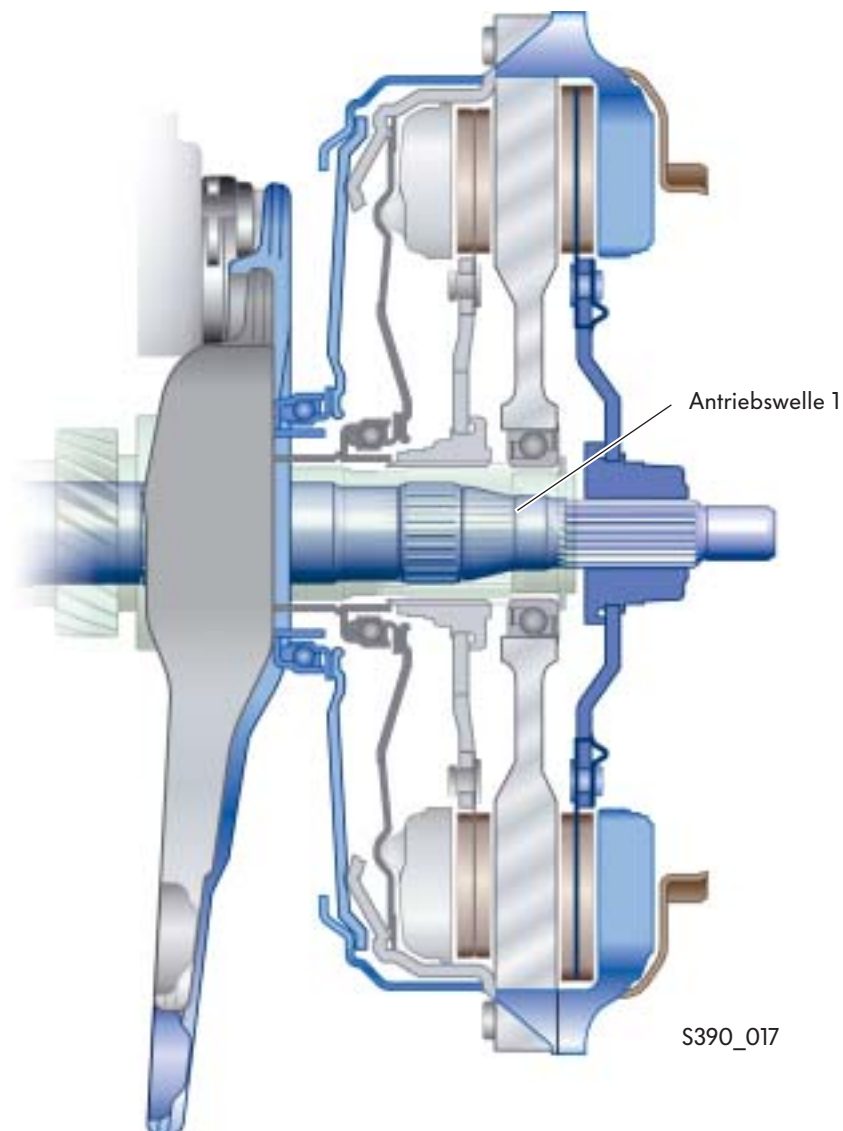

S390\_017

**So funktioniert es:**

### Die Kupplung K1

Zur Betätigung drückt der Einrückhebel das Einrücklager auf die Tellerfeder. An mehreren Umlenkpunkten wird diese Druckbewegung in eine Zugbewegung umgewandelt.

Dadurch wird die Druckplatte an die Kupplungsscheibe sowie an die Treibscheibe herangezogen. Das Drehmoment wird so auf die Antriebswelle übertragen.

Der Einrückhebel wird über das Druckregelventil 1 N215 vom hydraulischen Kupplungssteller für die K1 betätigt.

### Kupplung K1 betätigt

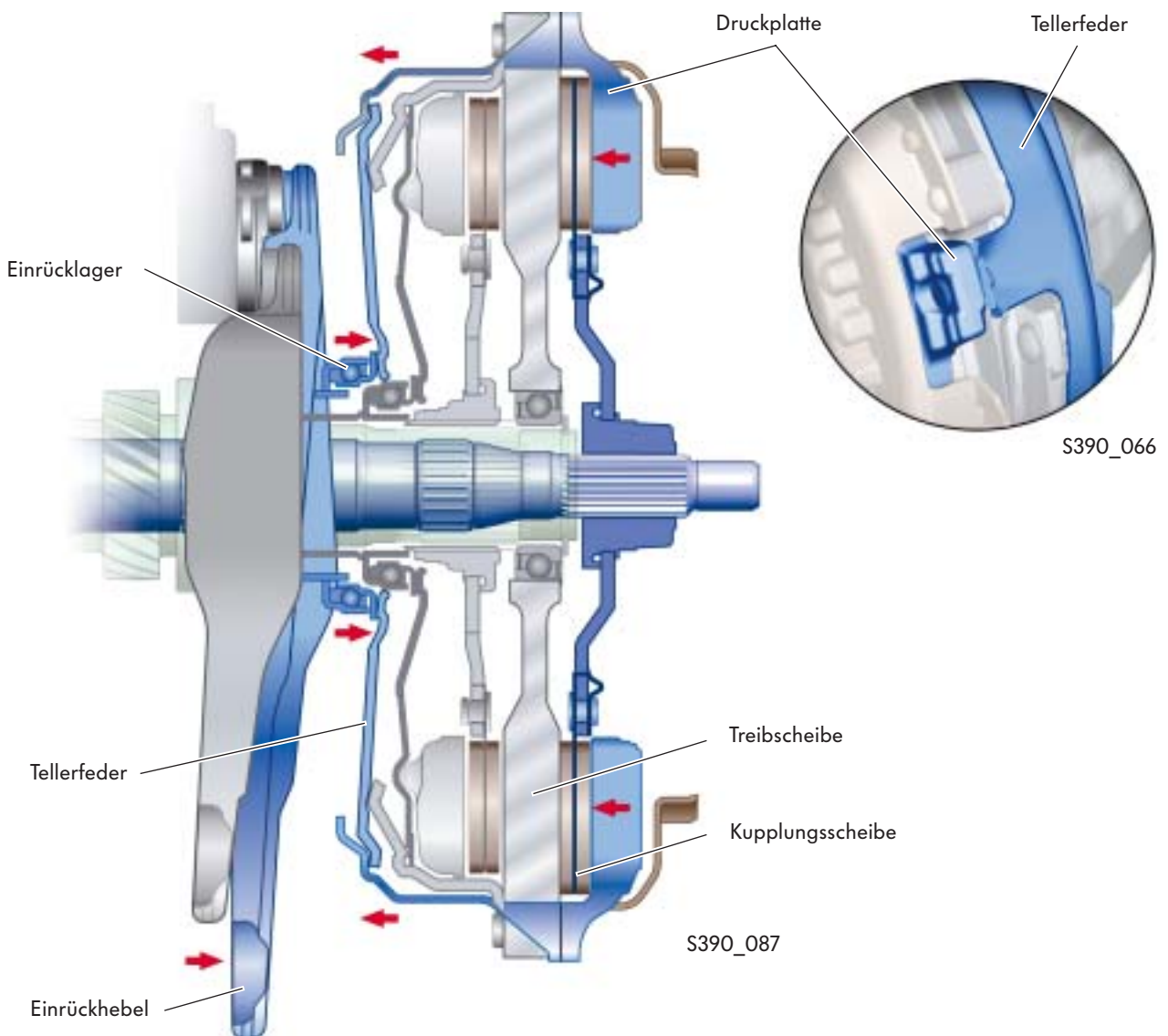

# Aufbau des Getriebes

## Kupplung K2

Die Kupplung K2 leitet das Drehmoment für die Gänge 2, 4, 6 und R auf die Antriebswelle 2.

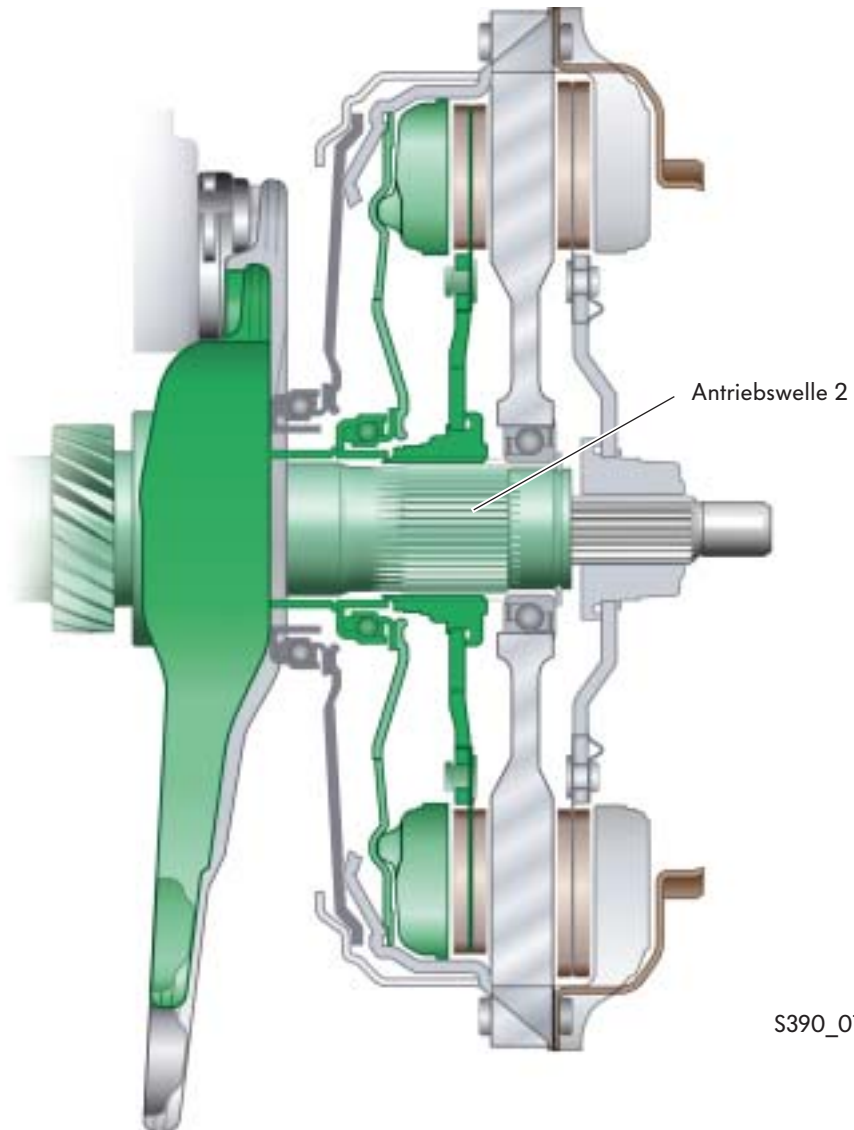

S390\_018

**So funktioniert es:**

### **Die Kupplung K2**

Wird der Einrückhebel betätigt, drückt das Einrücklager gegen die Tellerfeder der Druckplatte. Da sich die Tellerfeder am Kupplungsgehäuse abstützt, wird die Druckplatte gegen die Treibscheibe gepresst und das Drehmoment auf die Antriebswelle 2 übertragen.

Die Betätigung des Einrückhebels erfolgt durch das Druckregelventil N216 über den hydraulischen Kupplungssteller für die K2.

### **Kupplung K2 betätigt**

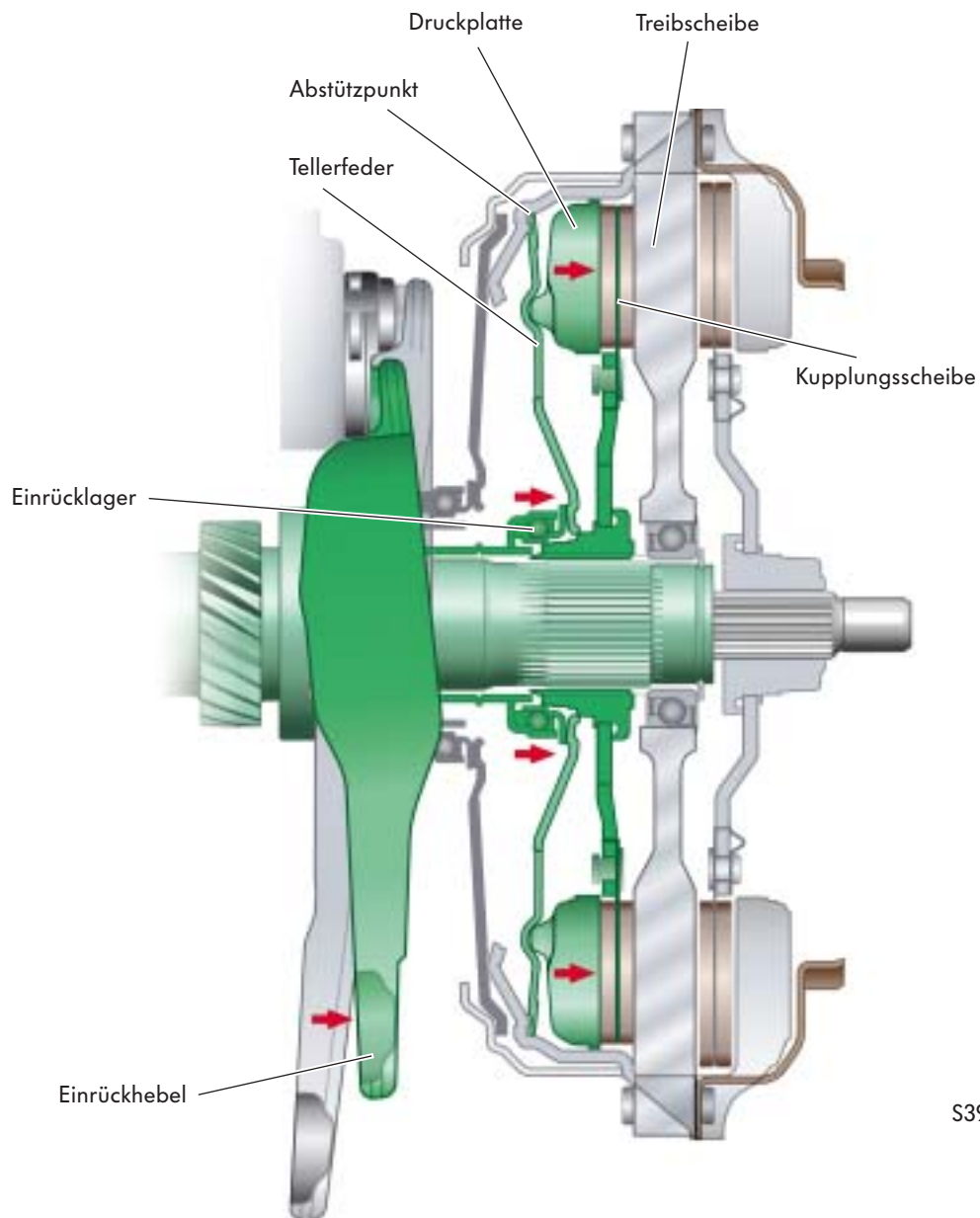

S390\_088

# Aufbau des Getriebes

## Antriebswellen

Die Antriebswellen sind im Getriebegehäuse angeordnet. Jede Antriebswelle ist durch eine Steckverzahnung mit einer Kupplung verbunden.

Sie leiten das Drehmoment des Motors entsprechend des geschalteten Ganges auf die Abtriebswellen weiter.

Die Antriebswelle 2 ist hohlgebohrt.

Die Antriebswelle 1 läuft durch die hohlgebohrte Antriebswelle 2.

Auf jeder Welle befindet sich ein Kugellager, mit dem die Antriebswellen im Getriebegehäuse gelagert sind.

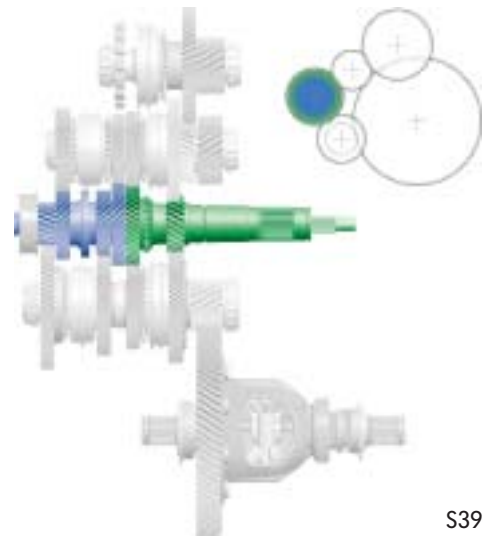

S390\_046

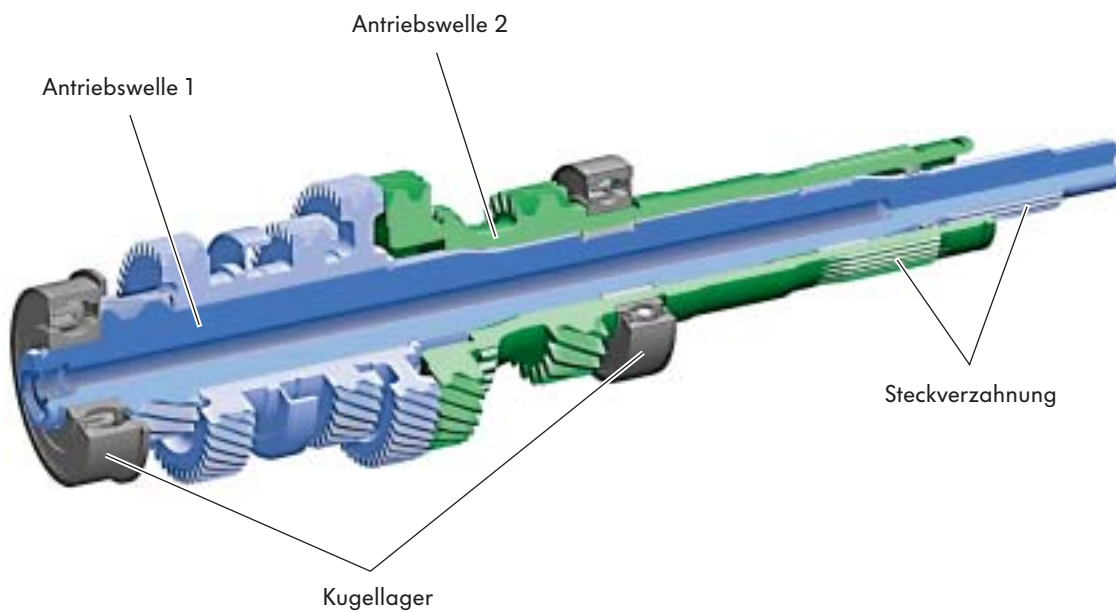

S390\_019

## Antriebswelle 2

Die Antriebswelle 2 wird wegen Ihrer Einbaulage vor der Antriebswelle 1 beschrieben.

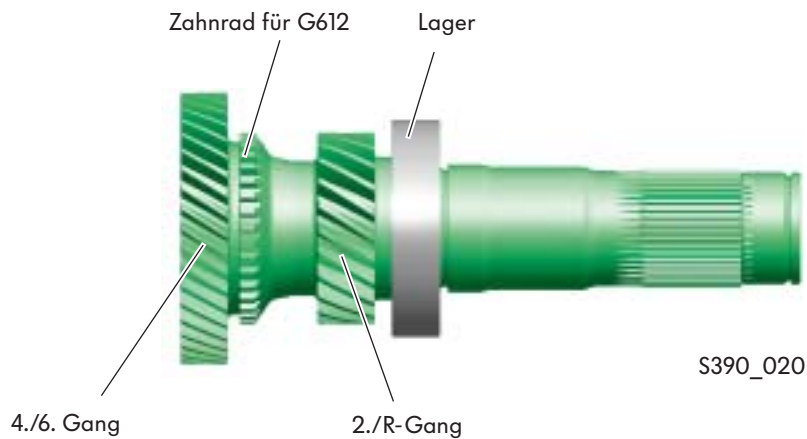

Die Antriebswelle 2 ist als Hohlwelle ausgeführt. Sie ist über eine Steckverzahnung mit der K 2 verbunden. Über die Antriebswelle 2 werden die Gänge 2, 4, 6 und R geschaltet. Zur Erfassung der Getriebeeingangsdrehzahl befindet sich auf dieser Welle das Zahnrad für den Geber 2 für Getriebeeingangsdrehzahl G612.

## Antriebswelle 1

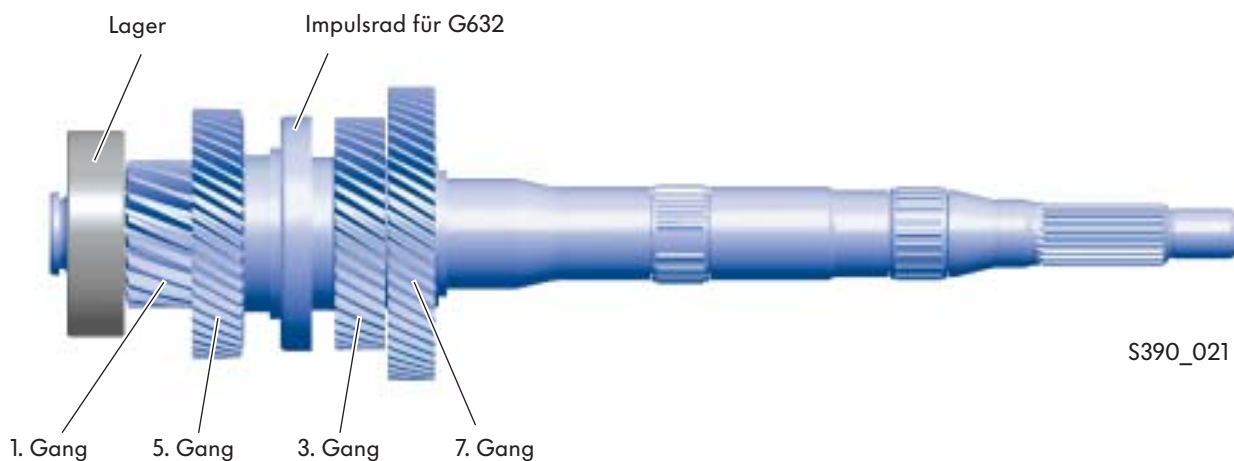

Die Antriebswelle 1 ist durch eine Steckverzahnung mit der Kupplung K1 verbunden. Über sie werden die Gänge 1, 3, 5 und 7 geschaltet. Zur Erfassung der Getriebeeingangsdrehzahl befindet sich auf dieser Welle ein Impulsrad für den Geber 1 für Getriebeeingangsdrehzahl G632.



Beachten Sie bitte, dass ein starker Magnet das Impulsrad für die Antriebswelle 1 zerstören kann. Weitere Informationen zum Impulsrad finden Sie im Selbststudienprogramm 308 „Das Direkt-Schalt-Getriebe 02E“.



# Aufbau des Getriebes

## Abtriebswellen

Im Getriebegehäuse befinden sich 3 Abtriebswellen. Abhängig vom geschalteten Gang wird das Drehmoment des Motors von den Antriebswellen auf die Abtriebswellen weitergeleitet. Auf jeder Abtriebswelle befindet sich ein Abtriebszahnrad, durch das das Drehmoment auf das Zahnrad für Achsantrieb des Ausgleichgetriebes abgegeben wird.

**Einbaulage im Getriebe**  
(linke Ansicht - gestreckt dargestellt)

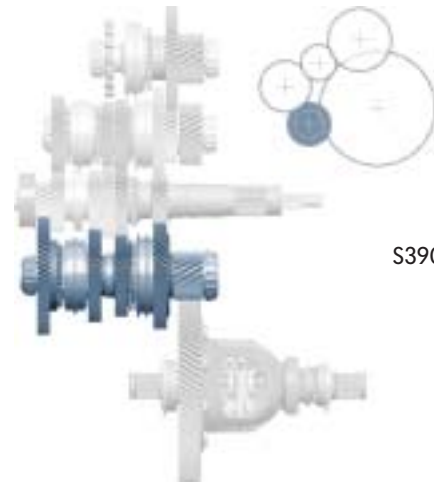

S390\_023

## Abtriebswelle 1

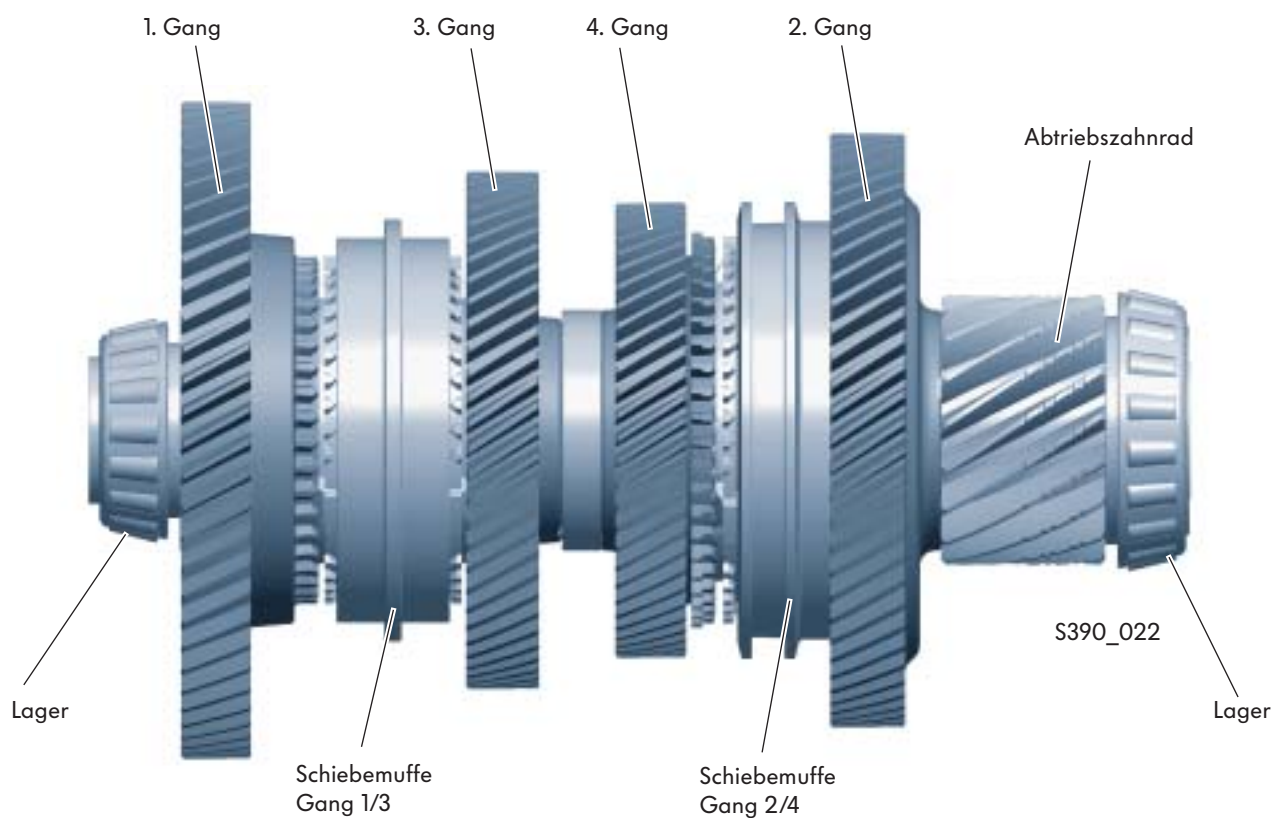

Auf der Abtriebswelle 1 befinden sich:

- die Schalträder für die Gänge 1, 2 und 3; die 3 Gänge sind 3fach synchronisiert
- das Schaltrad für den 4. Gang; der 4. Gang ist 2fach synchronisiert

**Einbaulage im Getriebe**  
(linke Ansicht - gestreckt dargestellt)

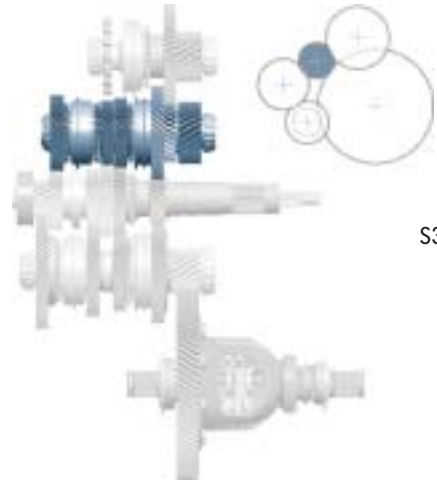

S390\_025



**Abtriebswelle 2**

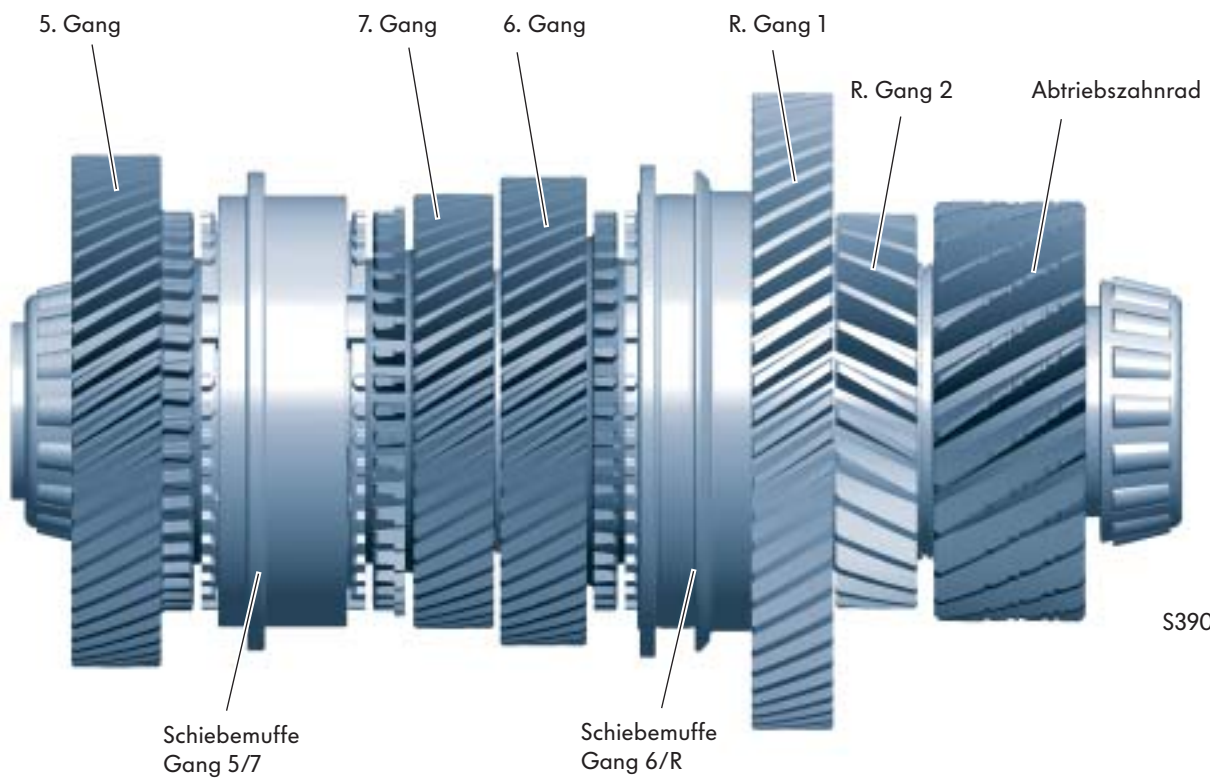

S390\_024

Auf der Abtriebswelle 2 befinden sich:

- die 2fach synchronisierten Schalträder für die Gänge 5, 6 und 7 und
- die Zwischenräder R-Gang 1 und R.-Gang 2 für den Rückwärtsgang.

# Aufbau des Getriebes

## Abtriebswelle 3

Einbaulage im Getriebe  
(linke Ansicht - gestreckt dargestellt)

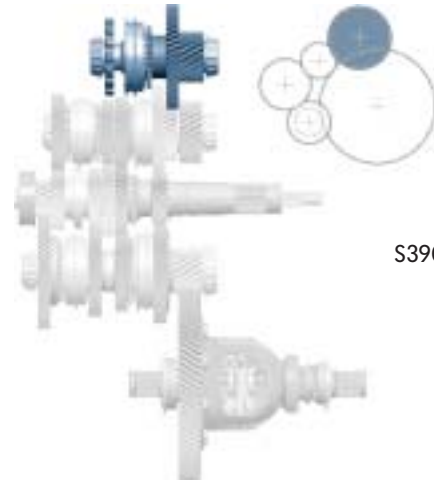

S390\_027

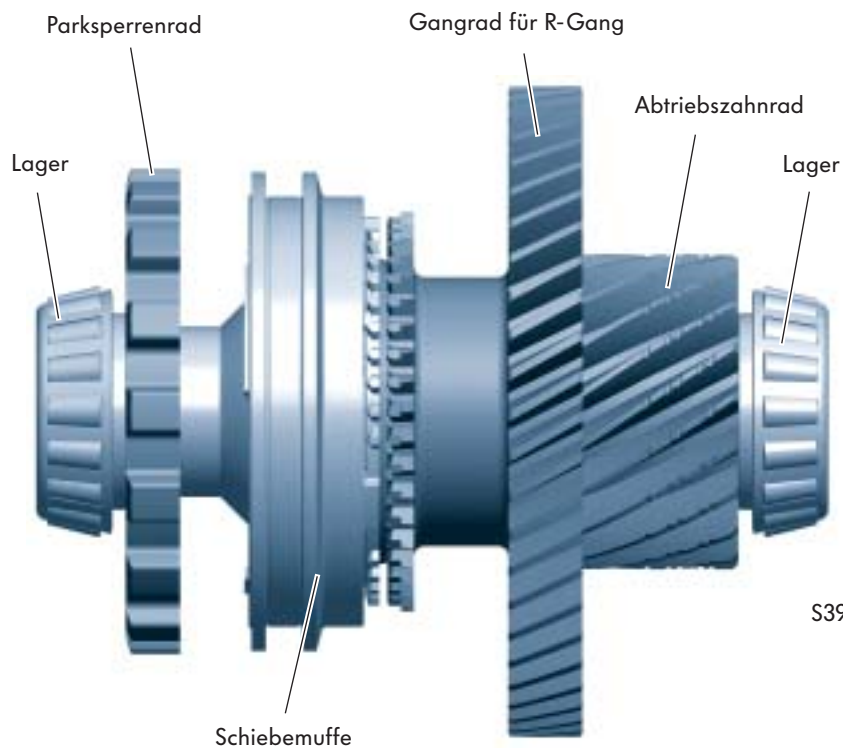

S390\_026

Auf der Abtriebswelle 3 befinden sich

- das 1fach synchronisierte Schaltrad für den R-Gang
- das Parksperrrad

## Ausgleichsgetriebe

**Einbaulage im Getriebe**  
(linke Ansicht - gestreckt dargestellt)

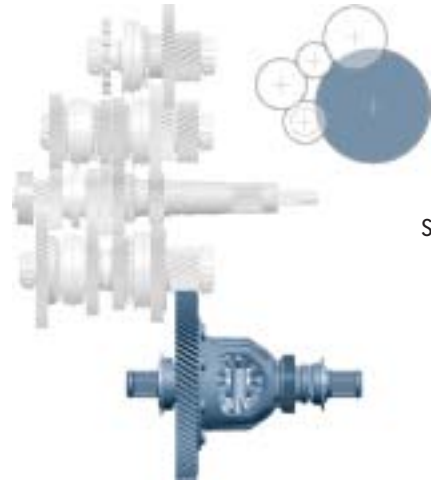

S390\_029

Zahnrad des Achsantriebes

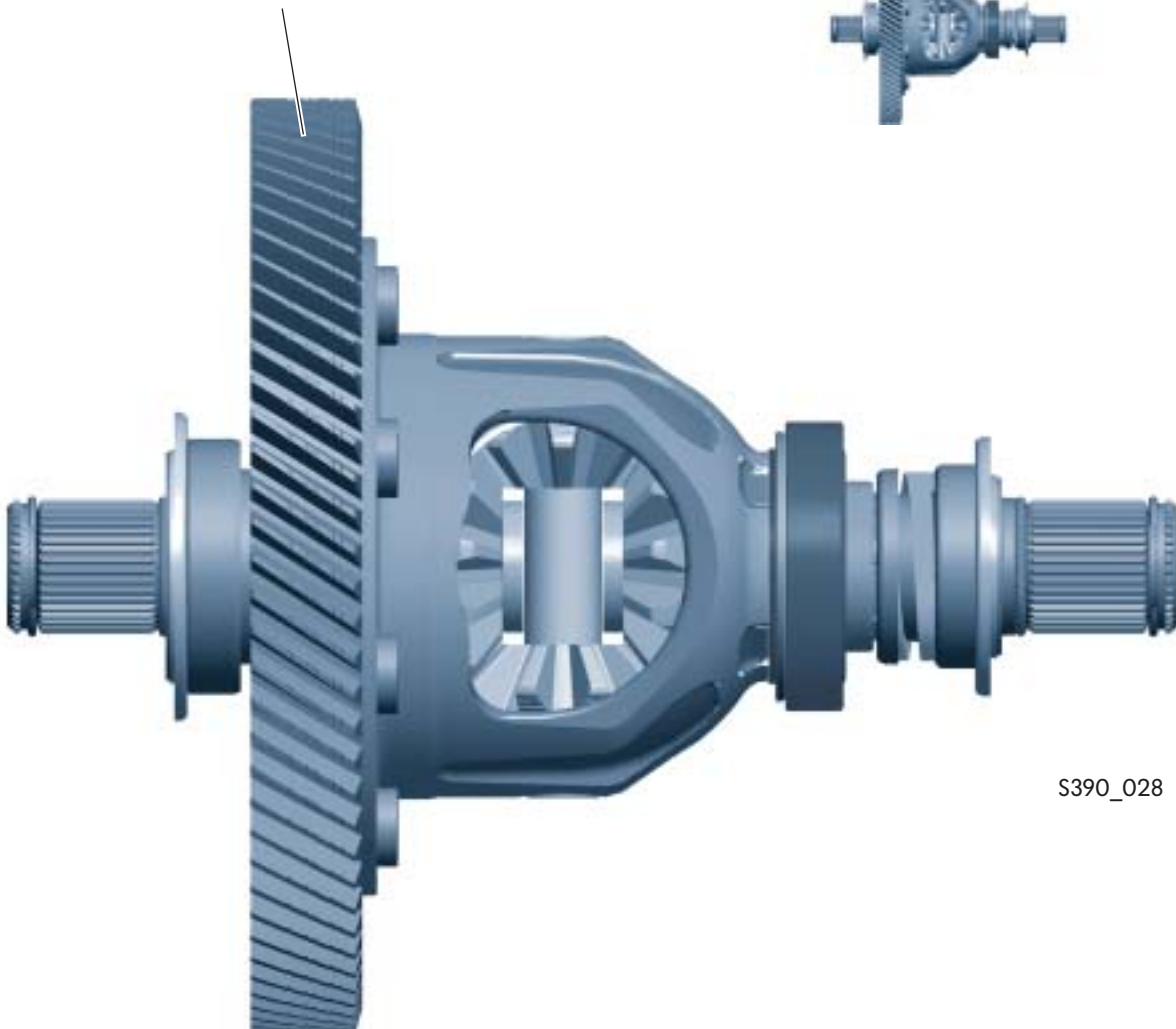

S390\_028

Das Ausgleichsgetriebe überträgt das Drehmoment weiter über die Gelenkwellen auf die Fahrzeugräder.

# Aufbau des Getriebes

## Parksperr

Zum sicheren Abstellen des Fahrzeuges und gegen ungewolltes Wegrollen bei nicht angezogener Handbremse ist eine Parksperr in das Doppelkupplungsgetriebe integriert.

Das Einlegen der Sperrklinke erfolgt rein mechanisch über einen Seilzug zwischen dem Wählhebel und dem Hebel für die Parksperr am Getriebe.

Der Seilzug wird ausschließlich zum Betätigen der Parksperr verwendet.

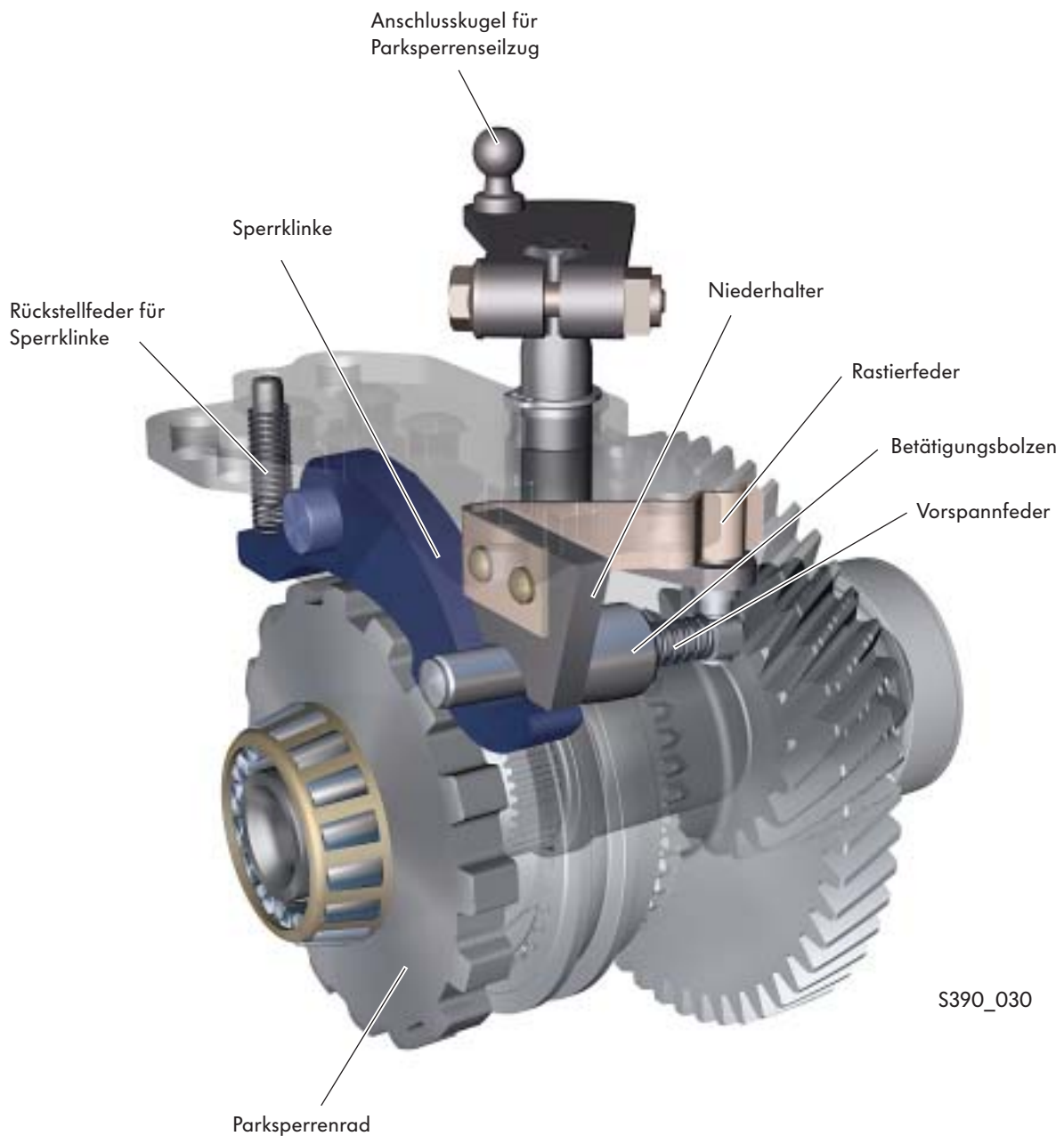

S390\_030

## Funktion

### Parksperrung nicht betätigt, (Wählhebelstellung R, N, D, S)

Bei nicht betätigter Parksperrung liegt der Konus des Betätigungsbolzens am Niederhalter und an der Sperrklinke an.

Die Parksperrung wird durch eine Rastierung in der unbetätigten Position gehalten.

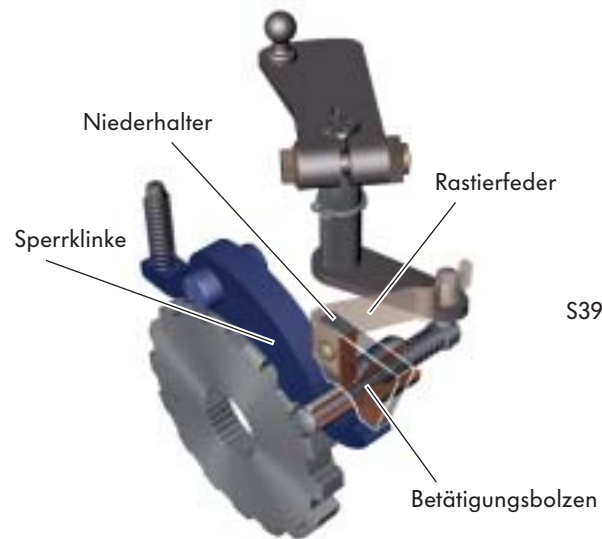

### Parksperrung betätigt Sperrklinke nicht eingerastet (Wählhebelstellung P)

Durch das Betätigen der Parksperrung wird der Konus des Betätigungsbolzens gegen den Niederhalter und die Sperrklinke gedrückt. Da der Niederhalter fest steht, bewegt sich die Sperrklinke nach unten.

Trifft sie da auf einen Zahn des Parksperrrennades, wird die Vorspannfeder gespannt.

Der Betätigungsbolzen wird durch die Rastierung in dieser Position festgehalten.



### Parksperrung betätigt, Sperrklinke eingerastet (Wählhebelstellung P) (Sperrklinke eingerastet)

Bewegt sich das Fahrzeug weiter, dreht sich auch das Parksperrrennrad.

Da der Betätigungsbolzen vorgespannt ist, drückt er die Sperrklinke automatisch in die nächste Zahnluke des Parksperrrennades.





## Kraftverlauf in den Gängen

Der Drehmomenteintrag in das Getriebe erfolgt entweder über die Kupplung K1 oder K2.

Jede Kupplung treibt eine Antriebswelle.

Die Antriebswelle 1 wird von der Kupplung K1 und die Antriebswelle 2 von der Kupplung K2 angetrieben.

Die Kraftübertragung auf das Ausgleichsgetriebe erfolgt durch

- die Abtriebswelle 1 für die Gänge 1, 2, 3, und 4,
- die Abtriebswelle 2 für die Gänge 5, 6 und 7 und
- die Abtriebswelle 3 Rückwärtsgang und die Parksperr.

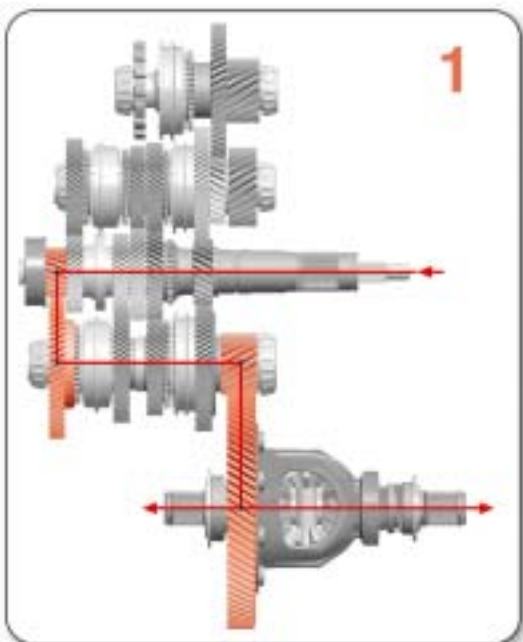

S390\_033

**1. Gang**  
Kupplung K1  
Antriebswelle 1  
Abtriebswelle 1  
Ausgleichsgetriebe

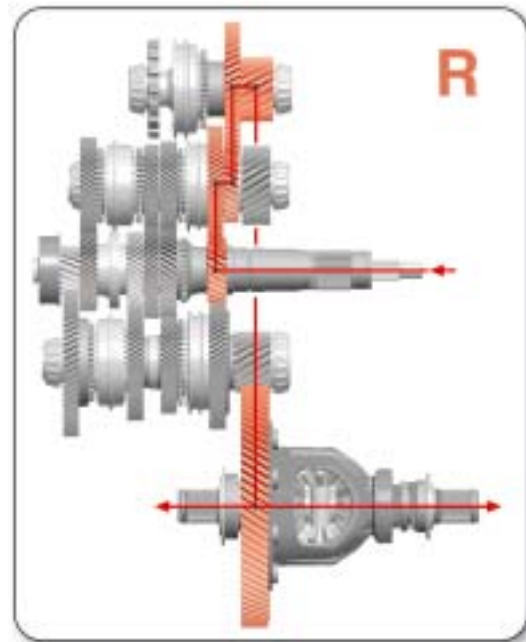

S390\_034

**R-Gang**  
Kupplung K2  
Antriebswelle 2  
Abtriebswelle 3  
Ausgleichsgetriebe

Die Änderung der Drehrichtung für den Rückwärtsgang erfolgt durch die Abtriebswelle 3.



Zum besseren Verständnis erfolgt die Darstellung des Kraftverlaufes schematisch in einer „gestreckten“ Darstellung.

# Aufbau des Getriebes

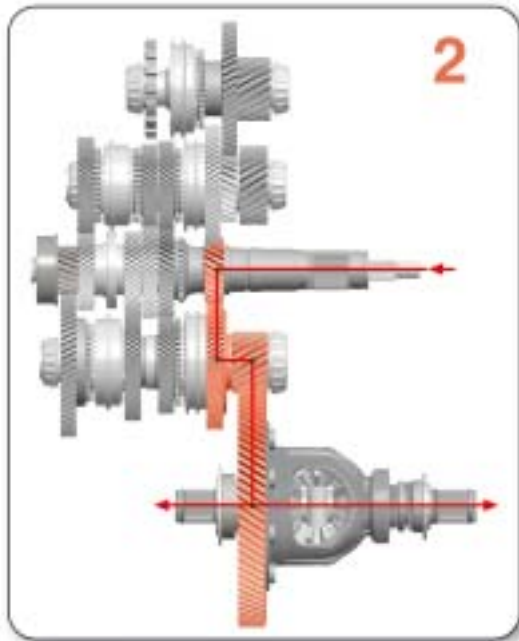

S390\_035

**2. Gang**  
Kupplung K2  
Antriebswelle 2  
Abtriebswelle 1  
Ausgleichsgetriebe

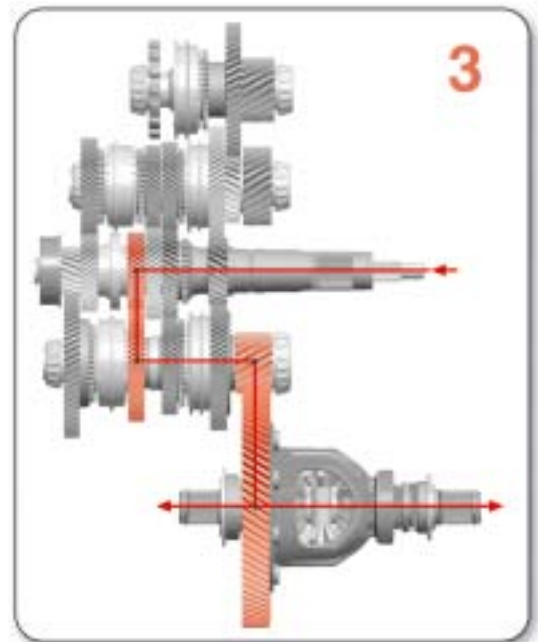

S390\_036

**3. Gang**  
Kupplung K1  
Antriebswelle 1  
Abtriebswelle 1  
Ausgleichsgetriebe

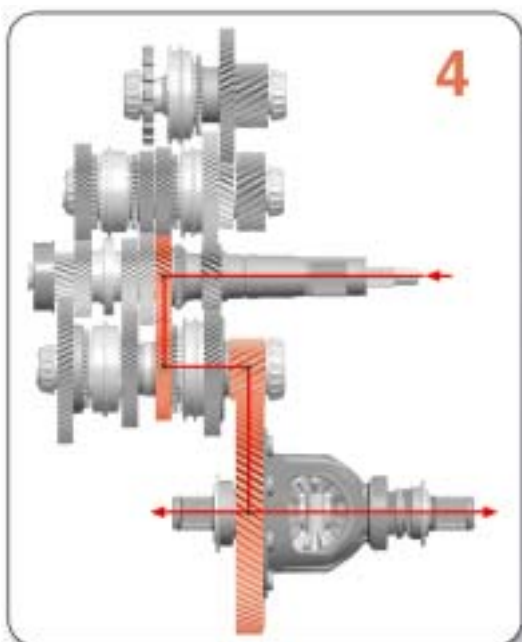

S390\_037

**4. Gang**  
Kupplung K2  
Antriebswelle 2  
Abtriebswelle 1  
Ausgleichsgetriebe



**5. Gang**  
Kupplung K1  
Antriebswelle 1  
Abtriebswelle 2  
Ausgleichsgetriebe

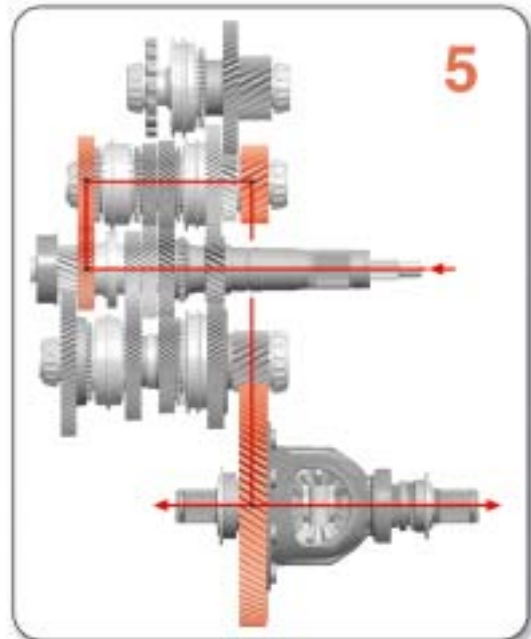

S390\_038

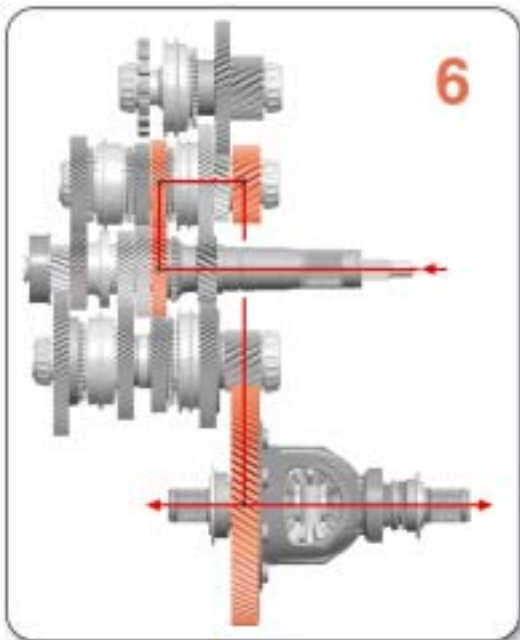

S390\_039

**6. Gang**  
Kupplung K2  
Antriebswelle 2  
Abtriebswelle 2  
Ausgleichsgetriebe

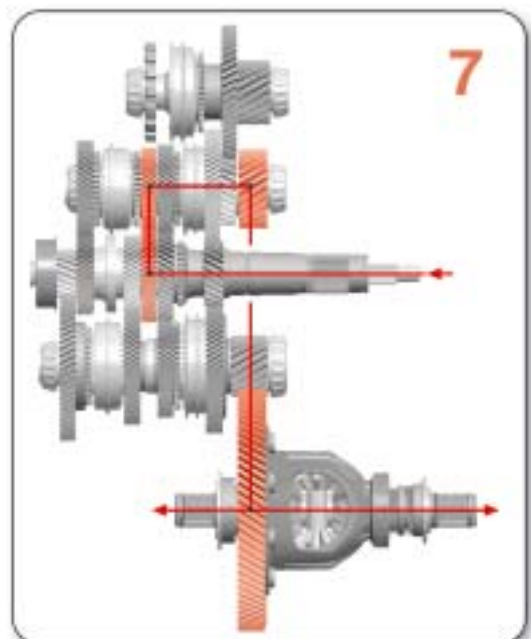

S390\_040

**7. Gang**  
Kupplung K1  
Antriebswelle 1  
Abtriebswelle 2  
Ausgleichsgetriebe

## Mechatronik für Doppelkupplungsgetriebe J743

Die Mechatronik ist die zentrale Steuereinheit des Getriebes.

In ihr sind das elektronische Steuergerät und die elektrohydraulische Steuereinheit zu einem Bauteil zusammengefasst.

Die Mechatronik ist an das Getriebe angeflanscht und eine autarke Einheit.

Sie hat einen eigenen Ölkreislauf, der unabhängig vom Ölkreislauf des mechanischen Getriebes ist.

Die Vorteile dieser autarken kompakten Einheit sind:

- Bis auf einen Sensor sind alle Sensoren und Aktoren in der Mechatronik.
- Die Hydraulikflüssigkeit ist speziell auf die Bedürfnisse der Mechatronik abgestimmt.
- Durch den eigenen Ölhaushalt wird kein Abrieb des mechanischen Getriebes in die Mechatronik eingetragen.
- Gutes Tieftemperaturverhalten, da in Bezug auf das Viskositätsverhalten kein Kompromiss mit den Anforderungen des Getriebes eingegangen werden muss.



Das elektronische Steuergerät der Mechatronik ist die zentrale Steuereinheit des Getriebes. In ihm laufen alle Sensorsignale und alle Signale anderer Steuergeräte zusammen, und von ihm werden alle Aktionen eingeleitet und überwacht.

Im elektronischen Steuergerät sind 11 Sensoren integriert, lediglich der Geber für Getriebeeingangsdrehzahl G182 ist außerhalb des Steuergerätes untergebracht. Das elektronische Steuergerät steuert und regelt hydraulisch acht Elektromagnetventile zum Schalten der 7 Gänge und zur Betätigung der Kupplung.

Das elektronische Steuergerät lernt (adaptiert) die Stellungen der Kupplungen, die Positionen der Gangsteller bei eingelegtem Gang und berücksichtigt das Gelernte bei der weiteren Arbeit dieser Bauteile.

### Anordnung der Sensoren

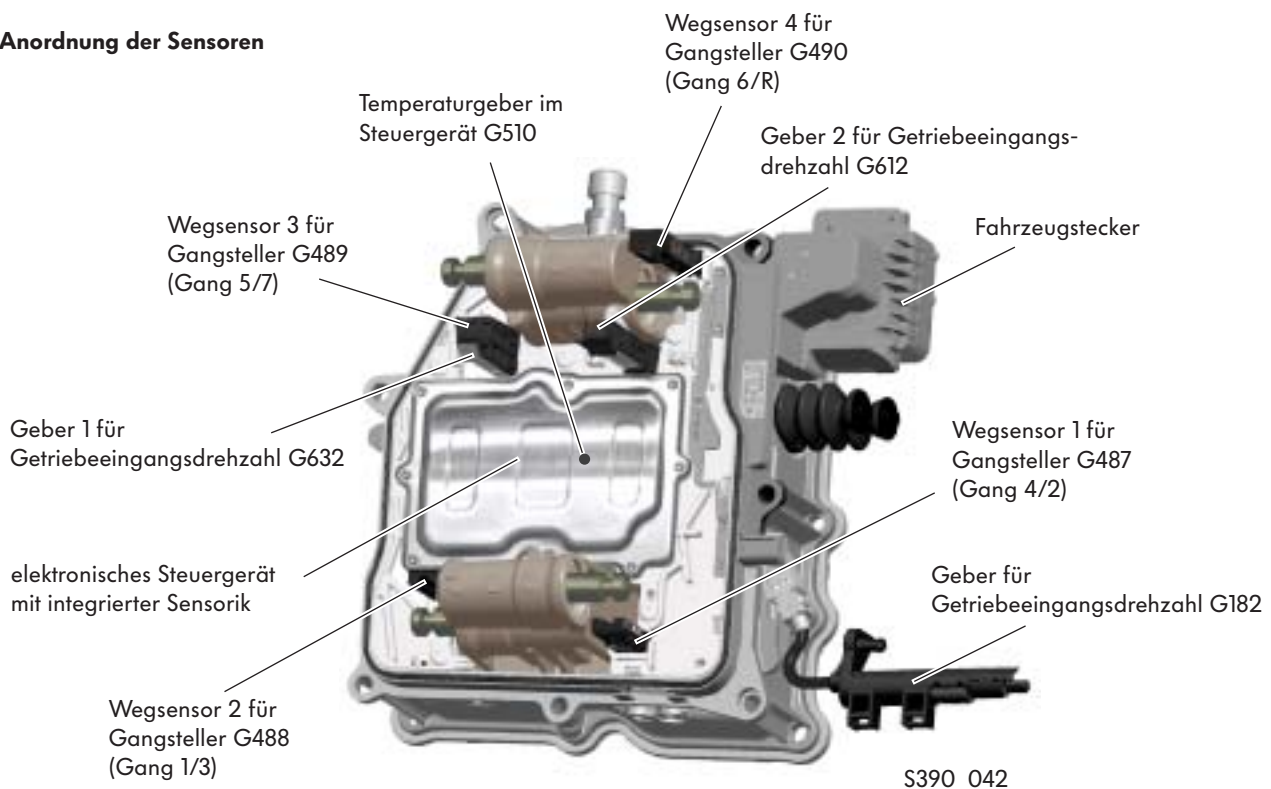

# Elektrohydraulische Steuereinheit

## Die elektrohydraulische Steuereinheit

Die elektrohydraulische Steuereinheit ist in das Mechatronik-Modul integriert. Sie erzeugt den Öldruck, der zum Schalten der Gänge und zum Betätigen der Kupplungen benötigt wird.

### Erzeugung und Steuern des Öldrucks

Der Öldruck wird durch den Motor für Hydraulikpumpe mit nachgeschalteter Hydraulikpumpe erzeugt. Ein Öldruckspeicher stellt sicher, dass immer ausreichend Öldruck an den Magnetventilen zur Verfügung steht.

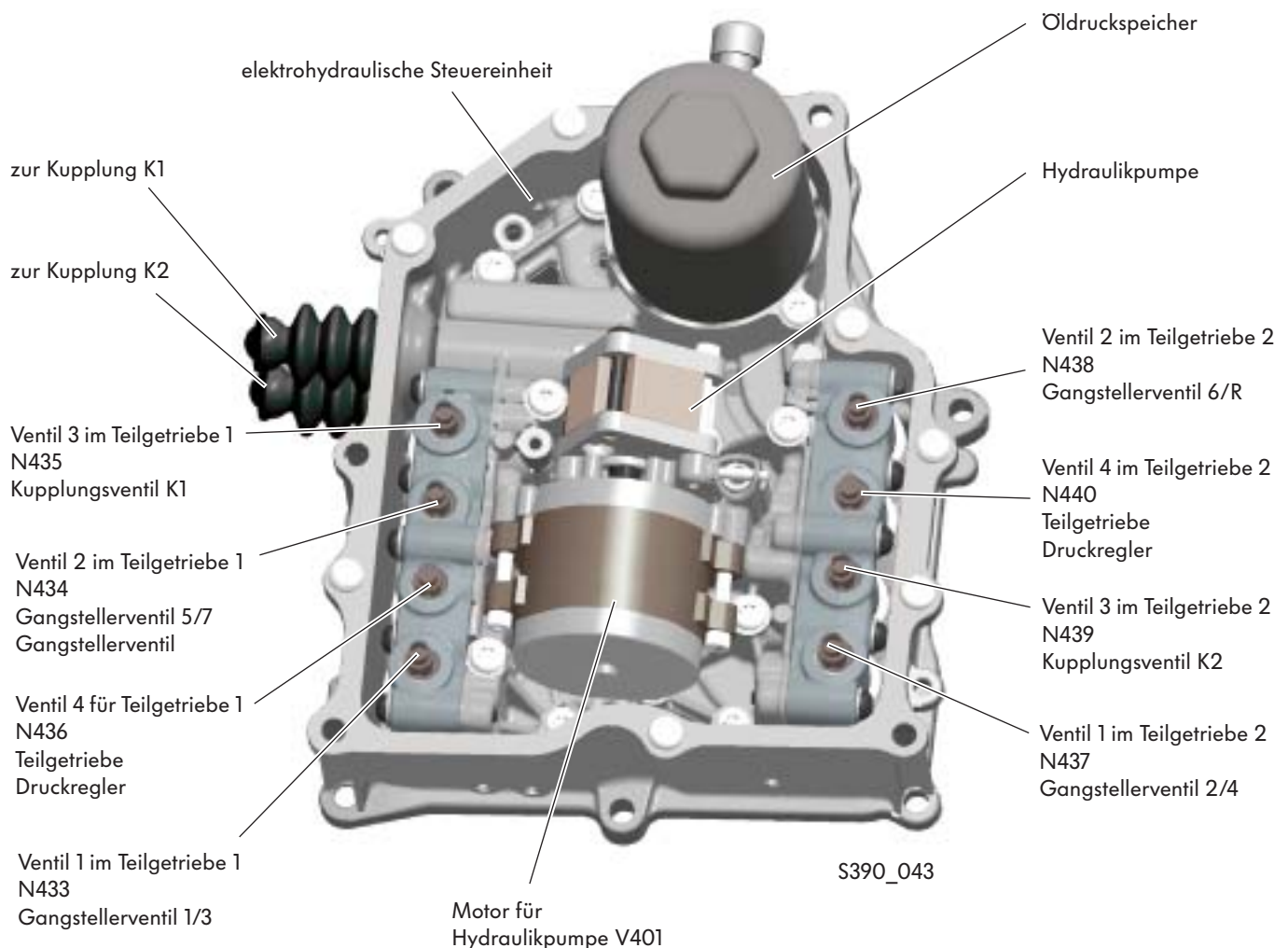

## Ölkreislauf

Das Doppelkupplungsgetriebe arbeitet mit zwei voneinander unabhängigen Ölkreisläufen mit zwei unterschiedlichen Ölen:

- Ölkreislauf mechanisches Getriebe
- Ölkreislauf Mechatronik-Modul

Jeder Ölkreislauf hat ein Öl, das speziell auf seine Bedürfnisse abgestimmt ist.

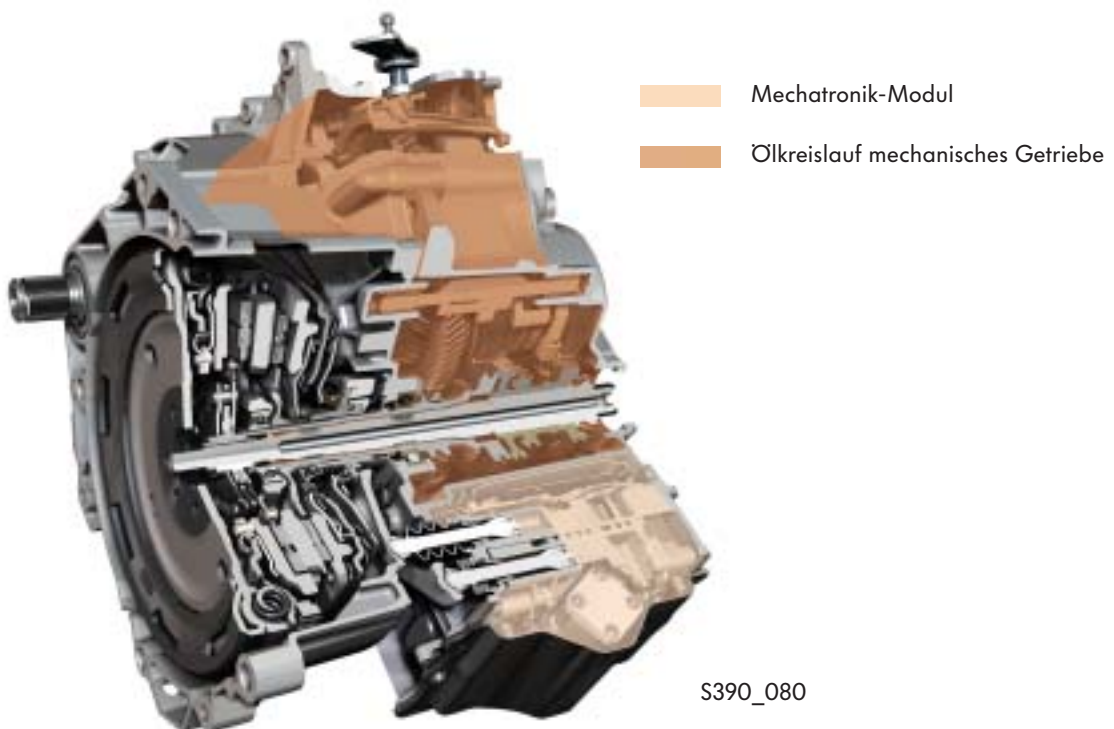

### Ölkreislauf - mechanisches Getriebe

Die Ölversorgung des mechanischen Getriebes mit seinen Wellen und Rädern erfolgt wie bei einem normalen Schaltgetriebe. Es wird daher nicht ausführlicher auf dieses Thema eingegangen.

Das Ölvolumen im mechanischen Getriebe beträgt 1,7 l.

### Ölkreislauf - Mechatronik-Modul

Die Ölversorgung der Mechatronik erfolgt getrennt vom Ölkreislauf des mechanischen Getriebes.

Eine Ölpumpe fördert das Öl mit dem notwendigen Druck, um die Funktion der hydraulischen Mechatronik-Komponenten zu ermöglichen.

Das Ölvolumen in der Mechatronik beträgt 1,1 l.



Die genauen Füllmengen entnehmen Sie bitte dem aktuellen Reparaturleitfaden „Das 7-Gang-Doppelkupplungsgetriebe OAM“.



# Ölkreislauf - Hydraulik

## Ölkreislauf-Schema

### Grundölkreis

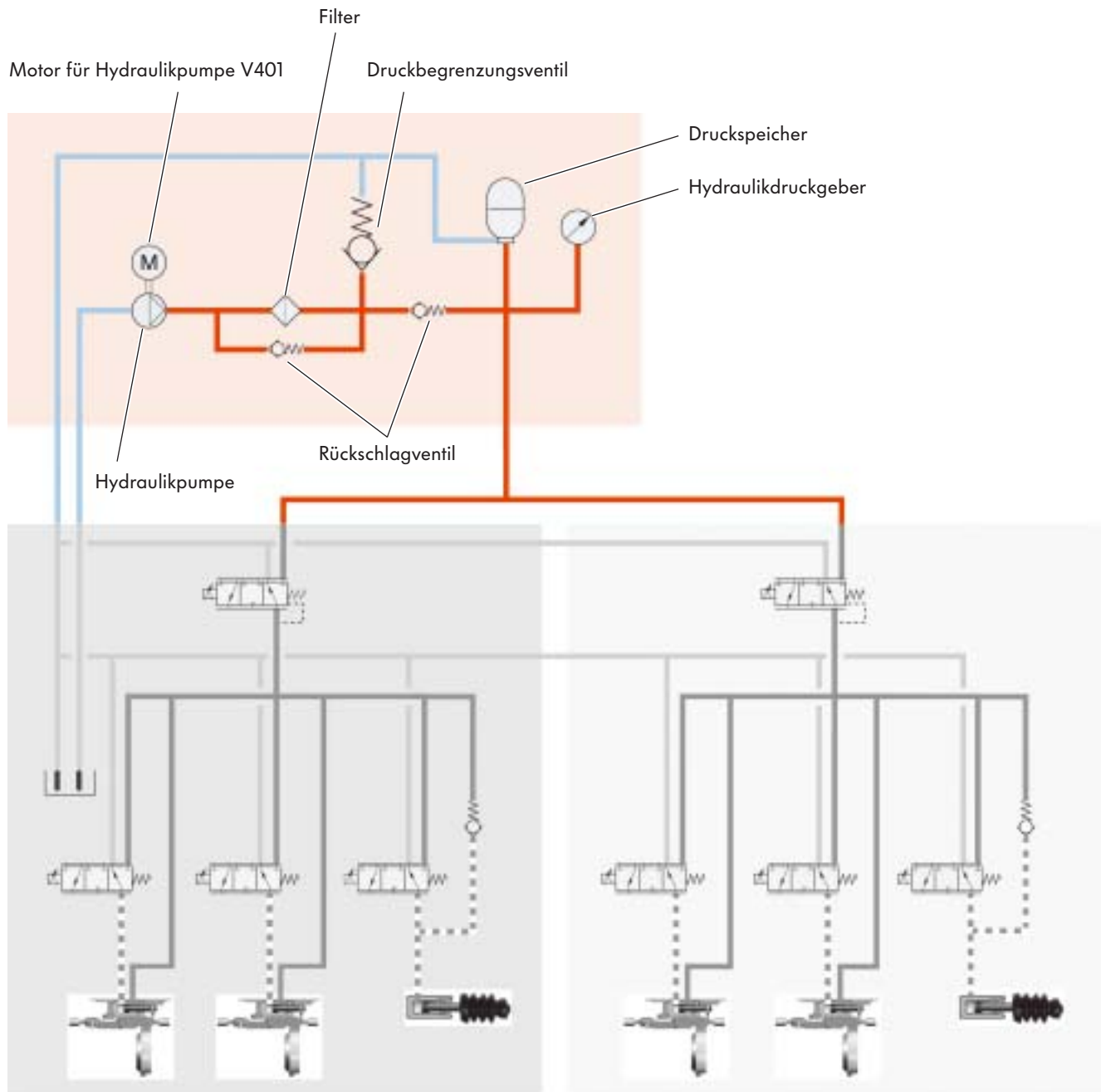

S390\_098

## Die Hydraulikpumpe

Die Hydraulikpumpeneinheit ist im Mechatronikmodul angeordnet. Sie besteht aus einer Hydraulikpumpe und einem Elektromotor.

Der Motor für Hydraulikpumpe ist ein bürstenloser Gleichstrommotor. Er wird vom elektronischen Steuergerät der Mechatronik druckbedarfsabhängig angesteuert. Er treibt über eine Steckkupplung die Hydraulikpumpe an.

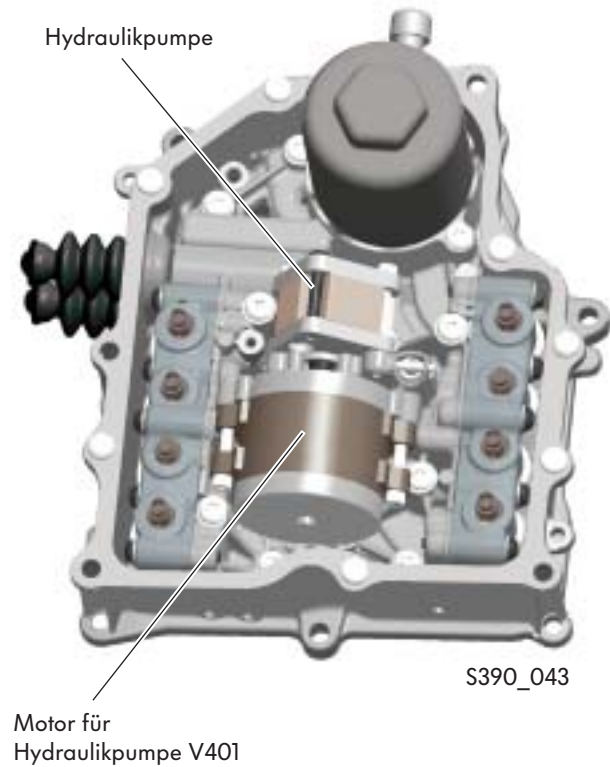

Die Hydraulikpumpe arbeitet nach dem Prinzip einer Zahnradpumpe. Sie saugt das Hydrauliköl an und drückt es mit einem Druck von ca. 70 bar in den Ölkreislauf.

Das Hydrauliköl wird zwischen den Wänden des Pumpengehäuses und den Zahnlücken von der Saugseite zur Druckseite gefördert.

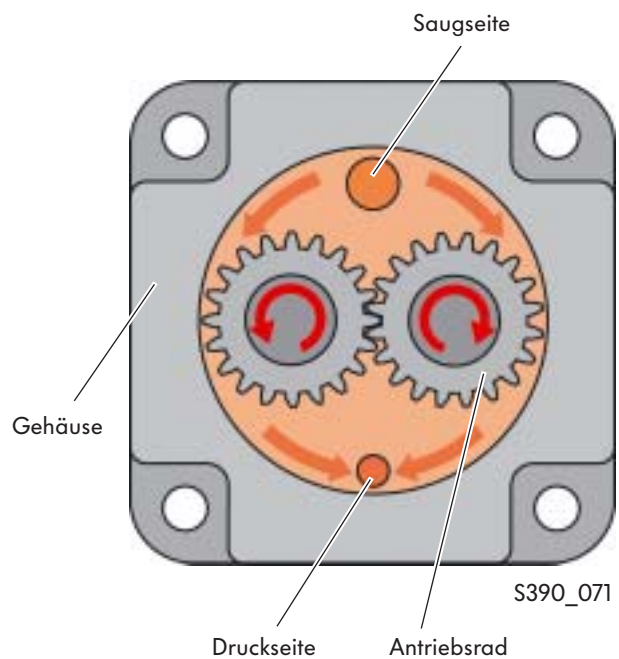

## Der Motor für Hydraulikpumpe V401

### Aufbau

Der bürstenlose Gleichstrommotor besteht auch wie herkömmliche kleinere Gleichstrommotoren aus Stator und Rotor. Während beim herkömmlichen kleineren Elektromotor der Stator aus Permanentmagneten und der Rotor aus Elektromagneten besteht, ist das beim bürstenlosen Gleichstrommotor umgekehrt. Der Rotor besteht aus 6 Permanentmagnetpaaren und der Stator aus 6 Elektromagnetpaaren.

### So funktioniert es

Beim herkömmlichen Gleichstrommotor erfolgt die Kommutierung (Umschaltung der Stromrichtung) über Schleifkontakte.

Die Kommutierung beim bürstenlosen Gleichstrommotor wird vom elektronischen Steuergerät der Mechatronik durchgeführt und ist daher kontaktlos.

Die Ansteuerung der Statorspulen erfolgt so, dass sich in den Statorspulen ein rotierendes Magnetfeld ergibt. Diesem Magnetfeld folgt der Rotor und gelangt so zur Rotation.

Durch die kontaktlose Kommutierung läuft der Gleichstrommotor, abgesehen vom Lagerverschleiß, vollkommen verschleißfrei.

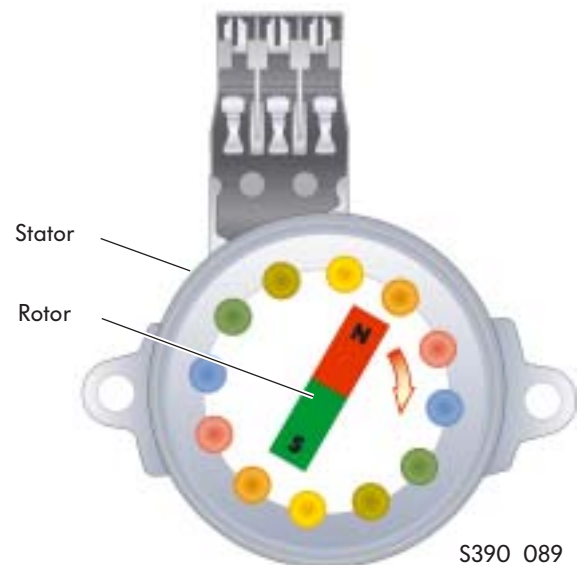
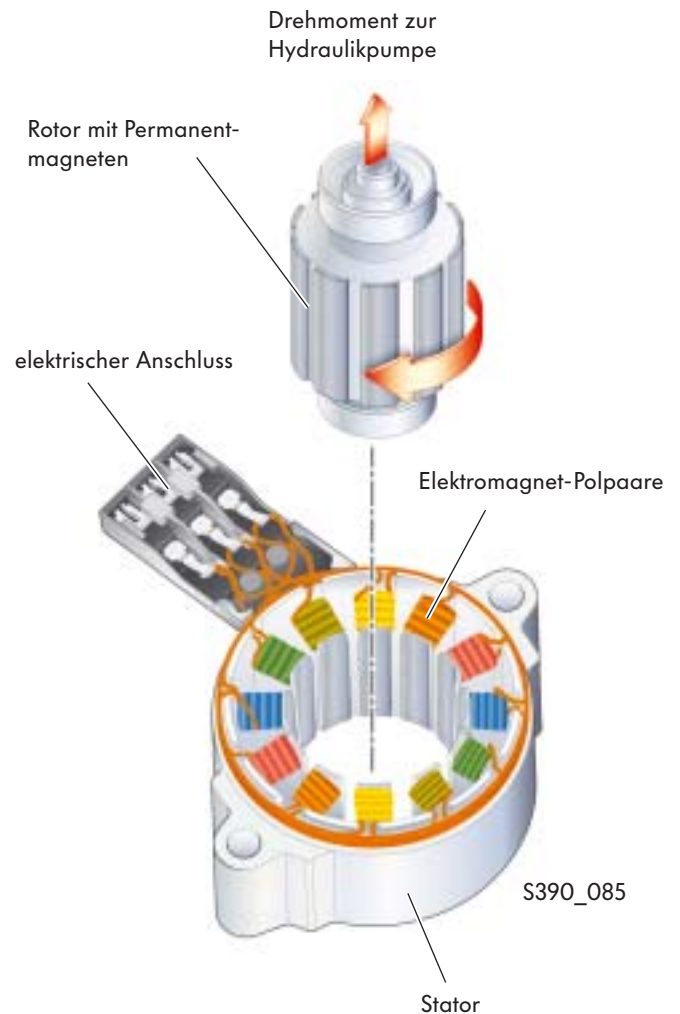

## Elektrische Ansteuerung

Damit eine Drehbewegung ausgeführt wird, schaltet das Steuergerät für Mechatronik rechtzeitig in den einzelnen Polpaaren zwischen den möglichen Phasen um. Das Magnetfeld verändert sich.

Der Rotor wird damit gezwungen, sich ständig neu auszurichten und absolviert dabei eine Drehbewegung.

In der schematischen Darstellung sehen Sie den Schaltungsaufbau am Beispiel einer Wicklung.

In der schematischen Darstellung sehen Sie den Schaltungsaufbau am Beispiel einer Wicklung.

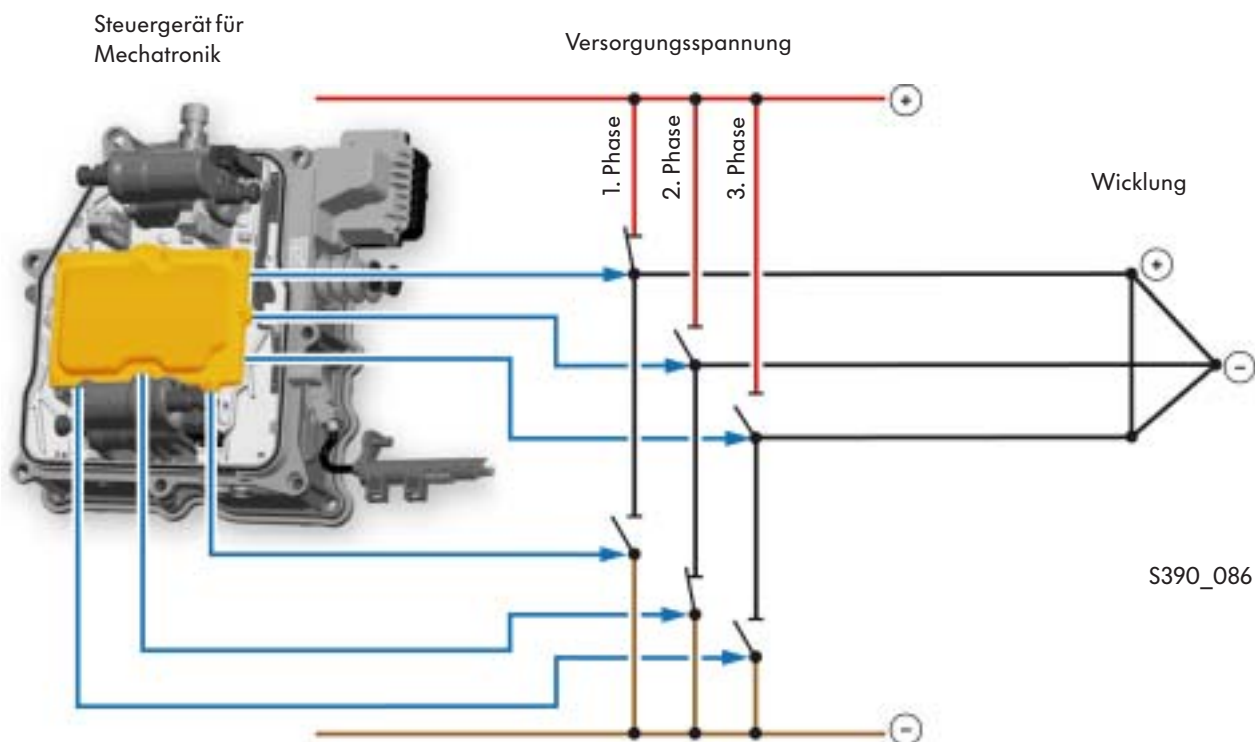

### Legende

- 1. Phase - positiv geschaltet
- 2. Phase - negativ geschaltet
- 3. Phase - offen



# Ölkreislauf - Hydraulik

## Der Hydraulikdruckgeber G270 und das Druckbegrenzungsventil

Die Hydraulikpumpe drückt das Hydrauliköl durch den Filter in Richtung Druckbegrenzungsventil, Druckspeicher und Hydraulikdruckgeber.

Erreicht der Hydrauliköldruck am Druckbegrenzungsventil und am Hydraulikdruckgeber ca. 70 bar, schaltet das Steuergerät den Elektromotor und damit die Hydraulikpumpe ab.

Der Bypass sichert die Funktion des Systems bei verstopftem Filterkanal.

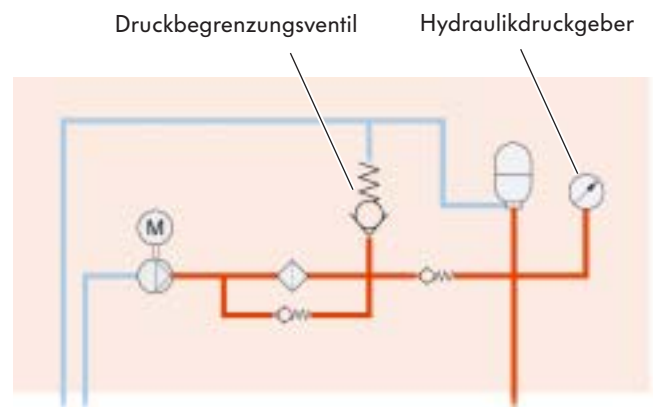

S390\_100



## Der Druckspeicher

Der Druckspeicher ist als Gasdruckspeicher ausgeführt.

Er stellt dem Hydrauliksystem Öldruck zur Verfügung, wenn die Hydraulikpumpe abgeschaltet ist.

Sein Speichervolumen beträgt 0,2 Liter.



S390\_096

## Ölkreislauf-Schema

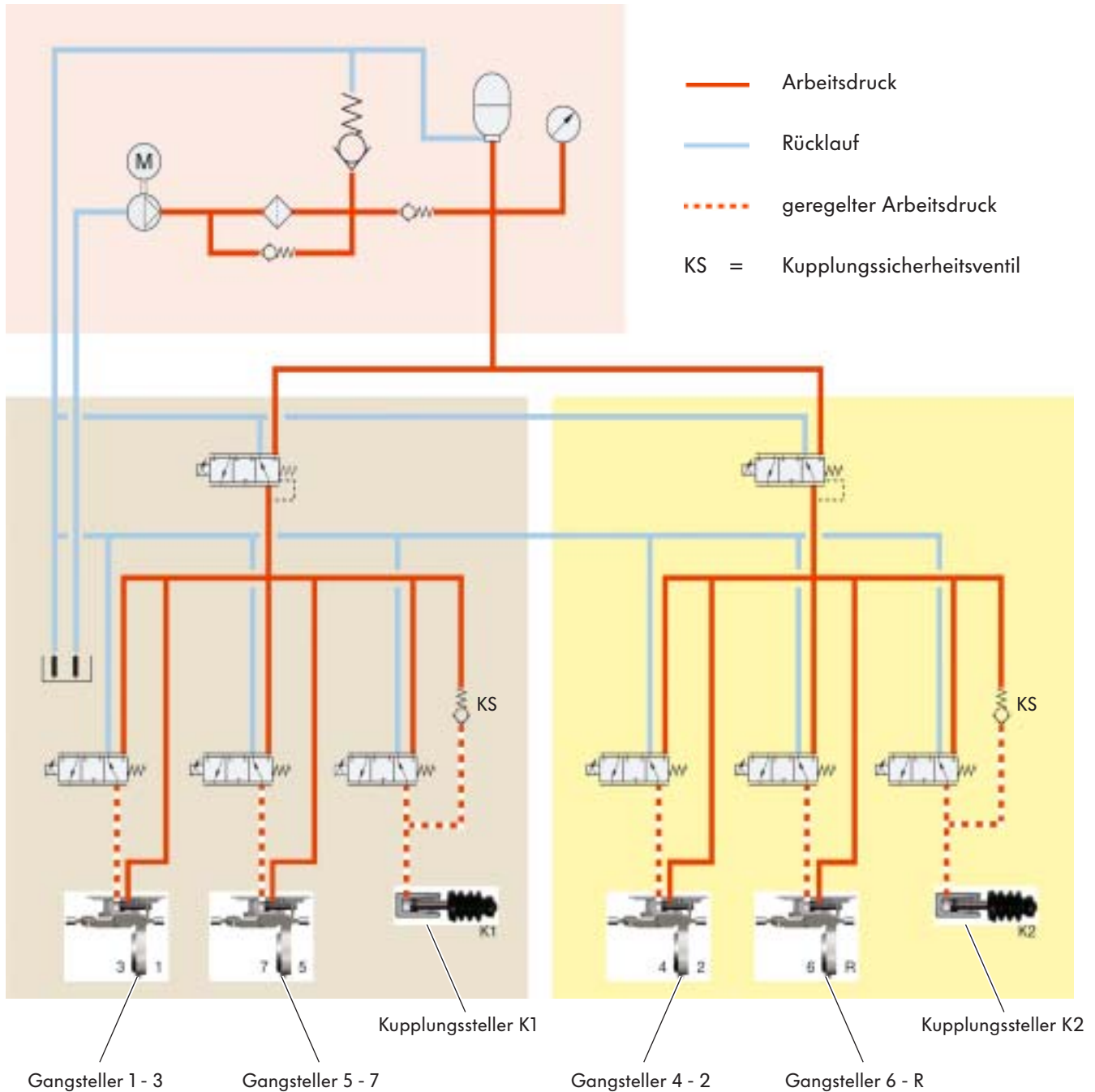

### Legende

N433 Ventil 1 im Teilgetriebe 1  
 N434 Ventil 2 im Teilgetriebe 1  
 N435 Ventil 3 im Teilgetriebe 1  
 N436 Ventil 4 im Teilgetriebe 1

N437 Ventil 1 im Teilgetriebe 2  
 N438 Ventil 2 im Teilgetriebe 2  
 N439 Ventil 3 im Teilgetriebe 2  
 N440 Ventil 4 im Teilgetriebe 2

S390\_048

Die Kupplungssicherheitsventile ermöglichen das Entleeren und damit das Öffnen der Kupplungen im Fehlerfall.

# Ölkreislauf - Hydraulik

## Aufgabe und Funktion der Magnetventile im Ölkreislauf

### Die Teilgetriebe-Druckregel-Magnetventile

Die Teilgetriebe-Druckregel-Magnetventile regeln den Öldruck für die Teilgetriebe 1 und 2. Wird in einem Teilgetriebe ein Fehler erkannt, kann das Druckregel-Magnetventil das entsprechende Teilgetriebe abschalten.

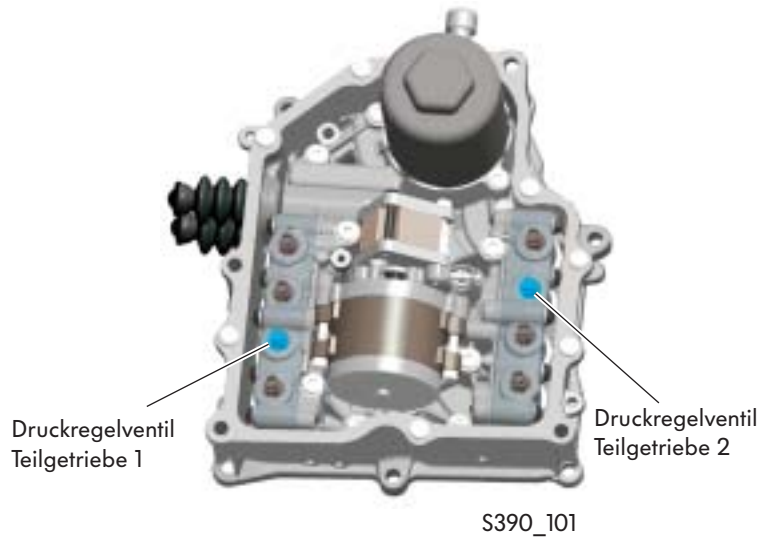

### Die Gangsteller-Magnetventile

Die Gangsteller-Magnetventile regeln das Ölvolume zu den Gangstellern. Durch jeden Gangsteller werden 2 Gänge geschaltet. Ist kein Gang geschaltet, werden die Gangsteller durch Öldruck in der Neutralstellung gehalten.

In der Wählhebelstellung „P“ und bei ausgeschalteter Zündung ist der 1. Gang und der Rückwärtsgang eingelegt.

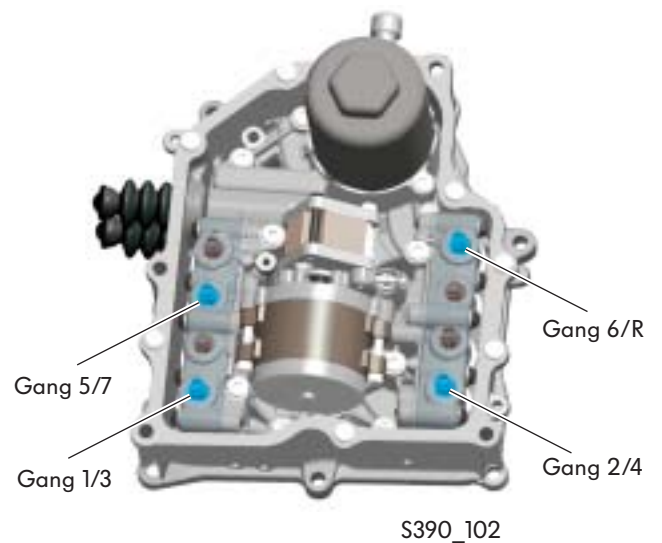

### Die Kupplungssteller-Magnetventile

Die Kupplungssteller-Magnetventile regeln das Ölvolume zu den Kupplungsstellern. Durch die Kupplungssteller werden die Kupplungen K1 und K2 betätigt.

Stromlos sind die Magnetventile und die Kupplungen geöffnet.

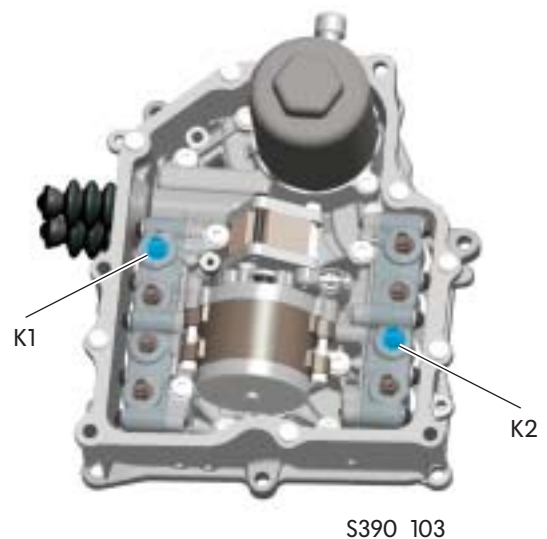

## Schalten der Gänge

Die Gänge werden wie bei herkömmlichen Schaltgetrieben über Schaltgabeln geschaltet.  
Jede Schaltgabel schaltet jeweils zwei Gänge.

Die Schaltgabeln sind beidseitig im Getriebegehäuse gelagert.

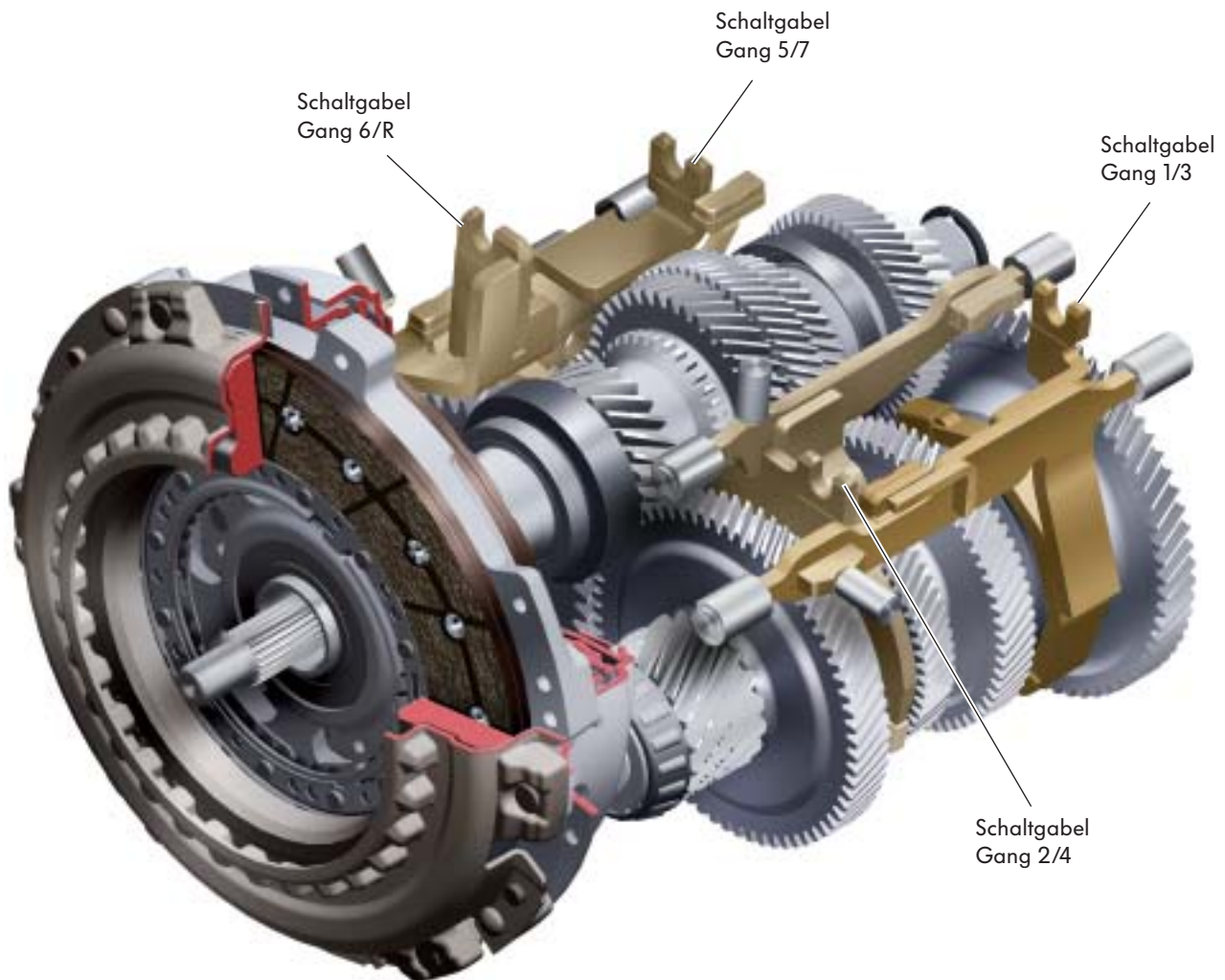

S390\_058

## Schalten der Gänge

Das Bewegen der Schaltgabeln beim Schaltvorgang erfolgt durch die in die Mechatronik integrierten Gangsteller.

## Gangsteller und Schaltgabel

Der Gangsteller-Kolben ist mit der Schaltgabel verbunden. Zum Schalten wird der Gangsteller-Kolben mit Öldruck beaufschlagt, dadurch verschiebt er sich. Beim Verschieben nimmt er die Schaltgabel und die Schiebemuffe mit. Die Schiebemuffe betätigt den Synchronkörper und der Gang wird eingelegt.

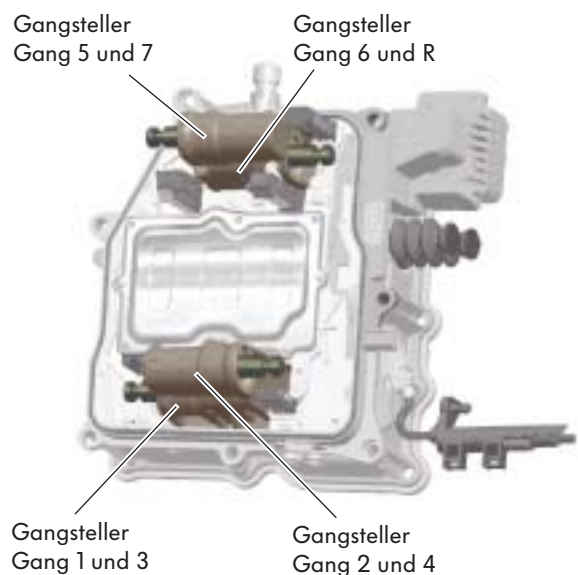

S390\_107

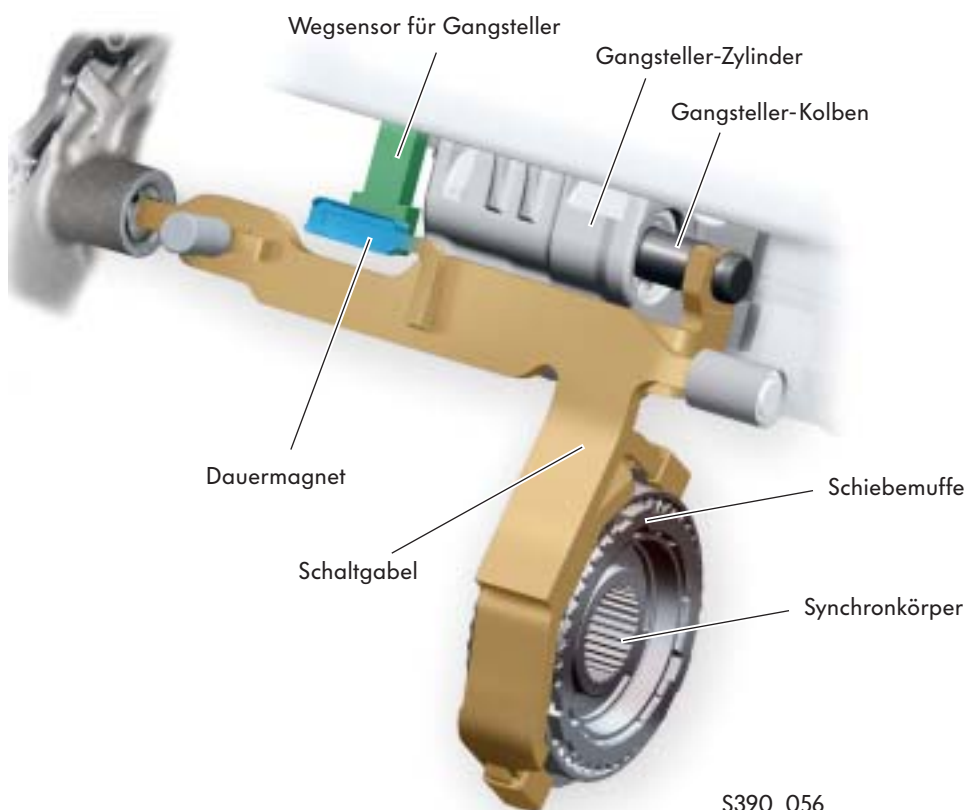

S390\_056

Über den Dauermagneten und den Wegsensor für Gangsteller erkennt die Mechatronik die neue Stellung der Schaltgabel.

## Schaltvorgänge

Die Betätigung der Schaltgabeln erfolgt wie beim Direktschaltgetriebe O2E hydraulisch. Zum Schalten der Gänge steuert das elektronische Steuergerät der Mechatronik das entsprechende Gangsteller-Magnetventil an.

### So funktioniert es

Hier beispielhaft dargestellt das Schalten in den 1. Gang.

### Ausgangsstellung

Der Gangsteller-Kolben wird durch die Öldrucksteuerung des Gangsteller-Magnetventils N433 Gang 1 und 3 in der Neutralstellung „N“ gehalten. Es ist kein Gang geschaltet. Das Ventil 4 im Teilgetriebe 1 N436 regelt den Öldruck im Teilgetriebe 1.

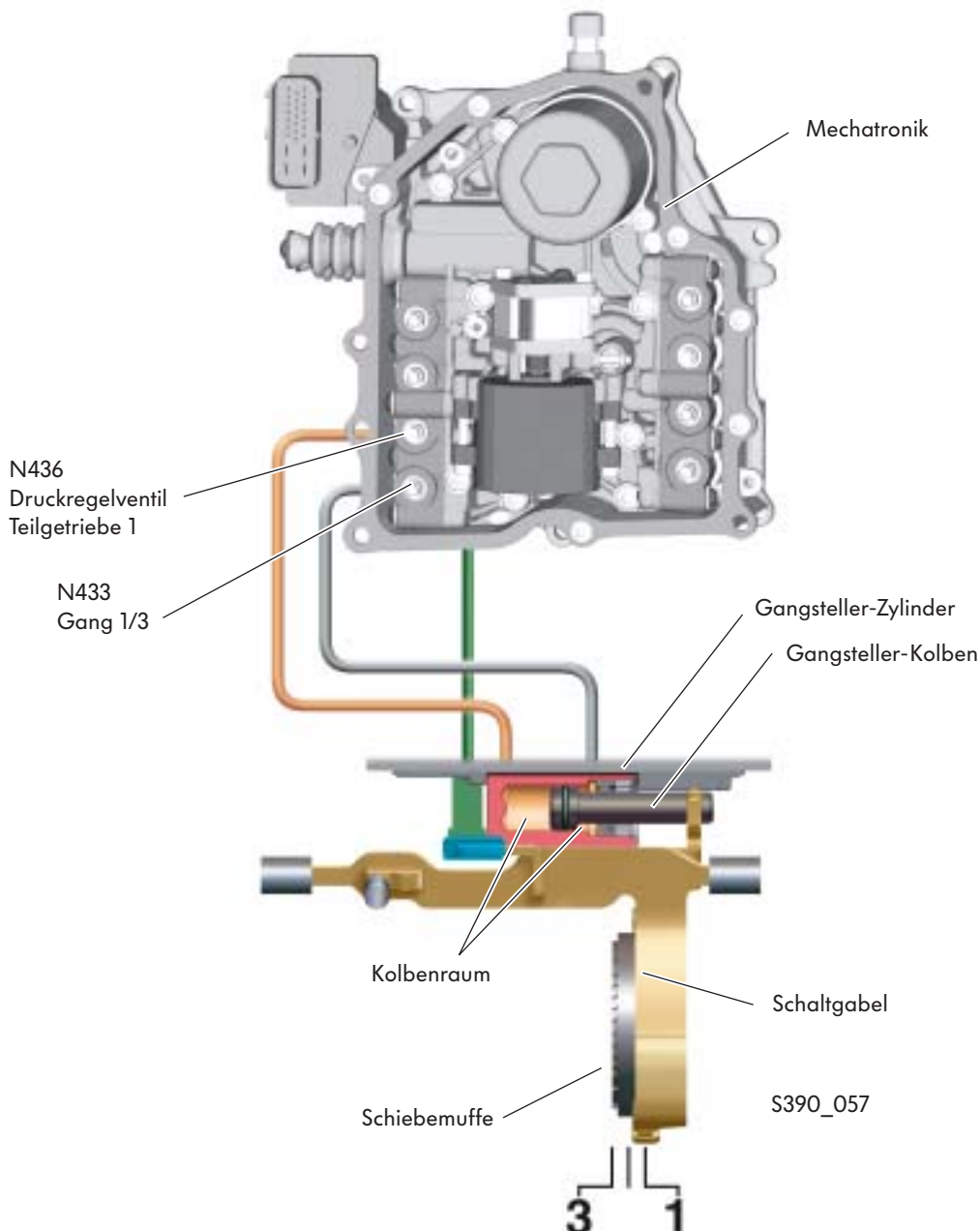

# Ölkreislauf - Hydraulik

## Schalten in den 1. Gang

Zum Schalten in den 1. Gang erhöht das Gangsteller-Ventil den Öldruck im linken Kolbenraum. Dadurch wird der Gangsteller-Kolben nach rechts gedrückt. Da die Schaltgabel und die Schiebemuffe mit dem Gangsteller-Kolben verbunden sind, verschieben sie sich auch nach rechts.

Durch die Bewegung der Schiebemuffe wird der 1. Gang eingelegt.

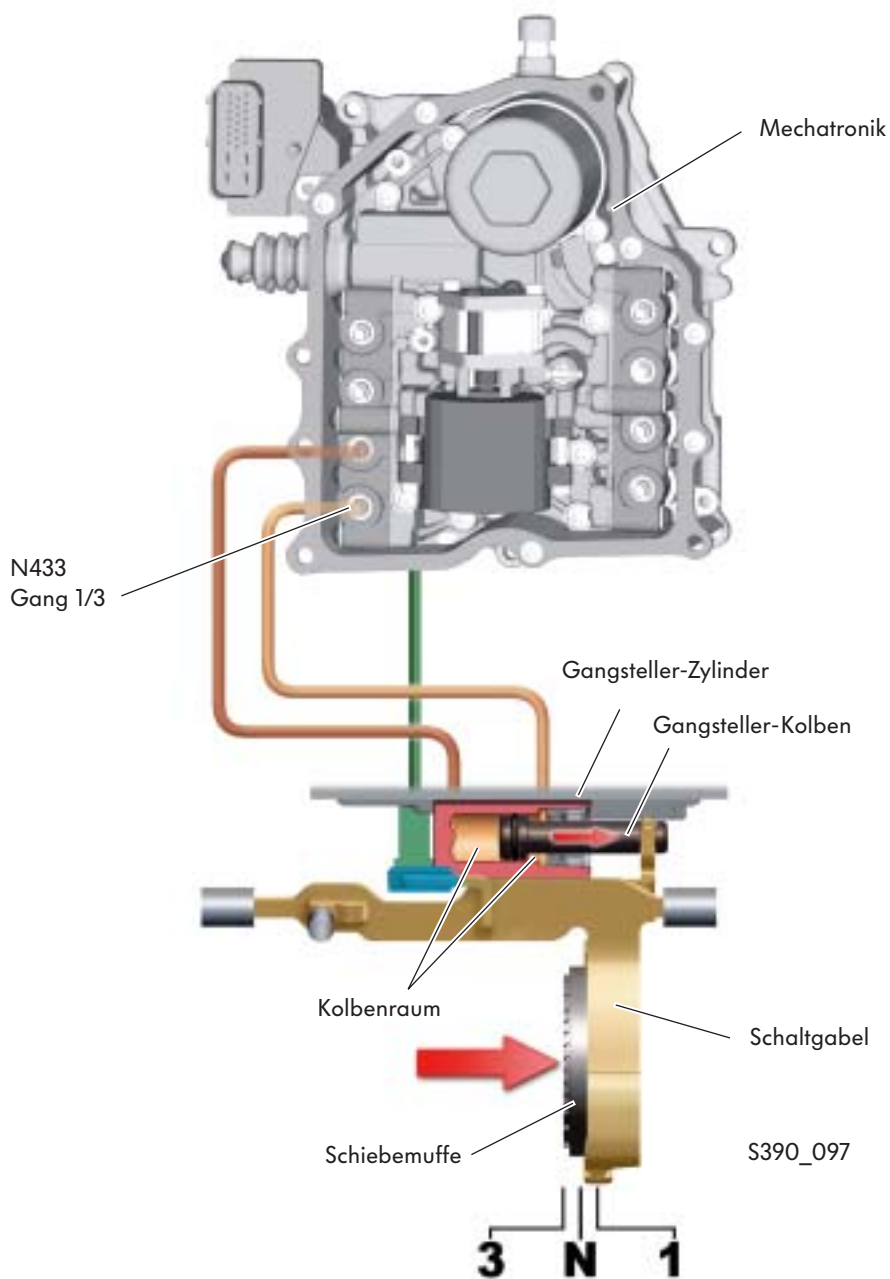

## Die Kupplungssteller

Die Kupplungen K1 und K2 werden hydraulisch betätigt. Dazu befindet sich in der Mechatronik für jede Kupplung ein Kupplungssteller.

Ein Kupplungssteller besteht aus einem Kupplungsstellerzylinder und einem Kupplungsstellerkolben. Der Kupplungsstellerkolben betätigt den Einrückhebel der Kupplung. Auf dem Kupplungsstellerkolben befindet sich ein Dauermagnet, der zur Erkennung der Kolbenstellung vom Kupplungsweggeber benötigt wird.

Damit die Erkennung der Kolbenstellung nicht beeinträchtigt wird, dürfen der Stellerzylinder und der Stellerkolben nicht magnetisch sein.

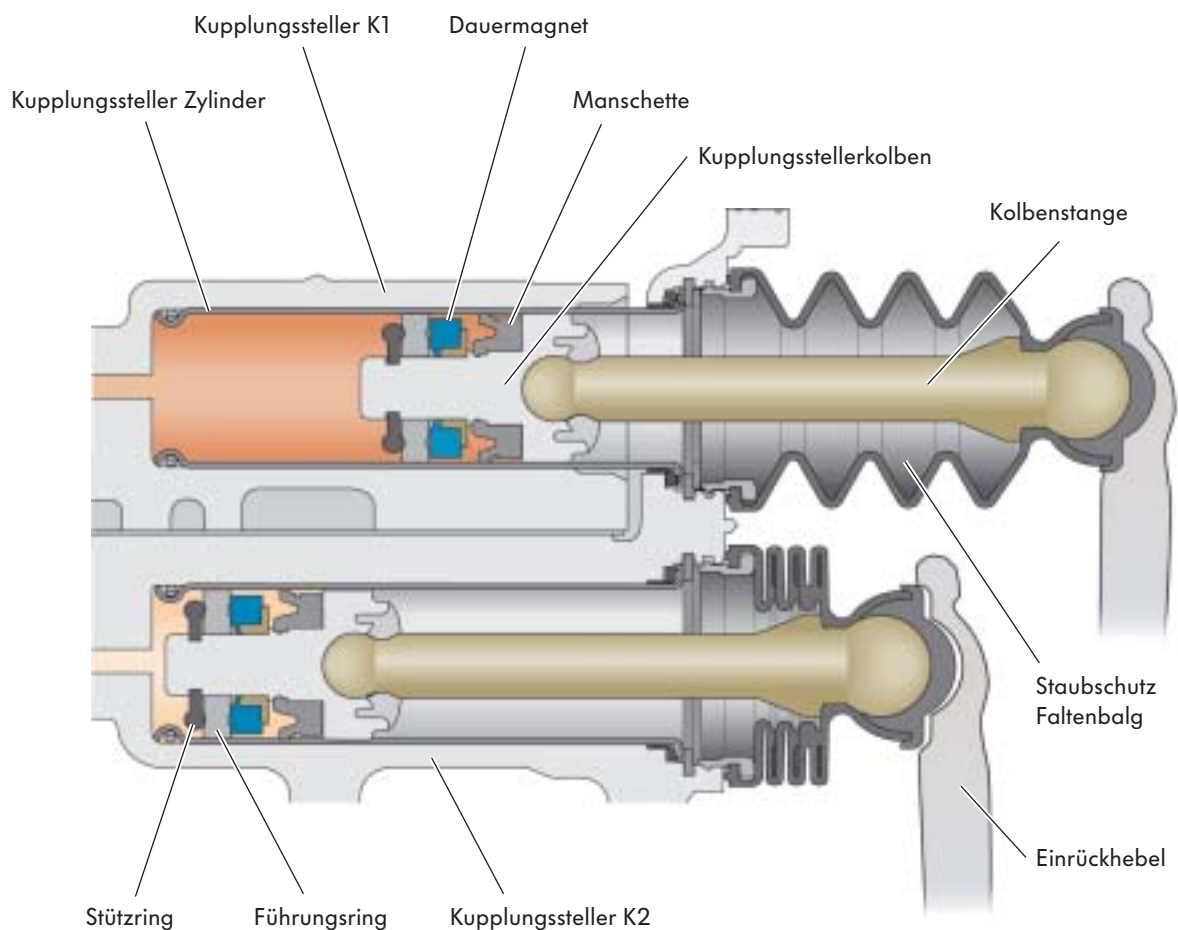

S390\_092



# Ölkreislauf - Hydraulik

## Kupplungsbetätigung

Zur Betätigung der Kupplungen steuert das elektronische Steuergerät der Mechatronik das Magnetventil

- N435 Ventil 3 im Teilgetriebe 1 für die Kupplung K1 und
- N439 Ventil 3 im Teilgetriebe 2 für die Kupplung K2 an.

### So funktioniert es

Hier beispielhaft dargestellt die Betätigung der K1.

### Kupplung nicht betätigt

Der Kupplungsstellerkolben steht in Ruhestellung. Das Magnetventil N435 ist in der Richtung Rücklauf geöffnet. Der Öldruck vom Teilgetriebe Druckregelventil N436 fließt in den Ölvorrat der Mechatronik.

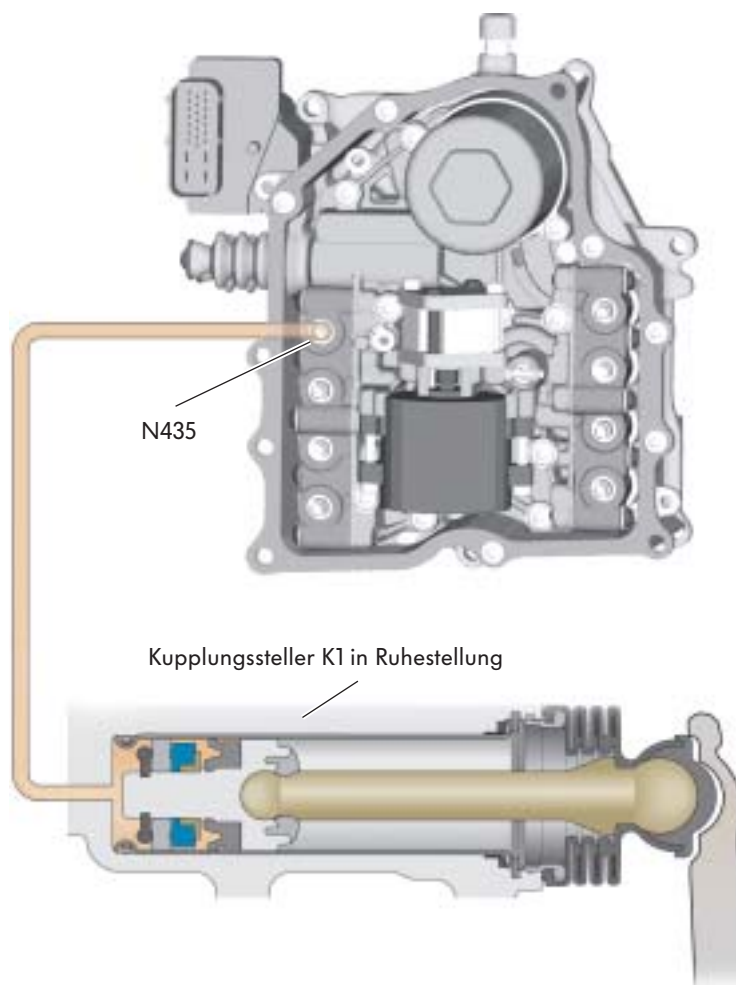

S390\_093

## Kupplung betätigt

Soll die Kupplung K1 betätigt werden, wird durch das elektronische Steuergerät das Magnetventil N435 angesteuert. Durch die Ansteuerung öffnet es den Ölkanal zum Kupplungssteller und Öldruck gelangt hinter den Kupplungsstellerkolben. Der Kupplungsstellerkolben verschiebt sich und betätigt dadurch den Einrückhebel der K1. Die Kupplung K1 wird geschlossen. Das Steuergerät bekommt durch den Kupplungsweggeber 1 G167 ein Signal über die genaue Stellung der Kupplung.

Kupplungsschlupf, Drehzahlunterschied zwischen Getriebeeingangs- und Antriebswellendrehzahl wird vom Magnetventil N435 durch Steuerung des Öldrucks zwischen Kupplungssteller und Rücklauf erreicht.

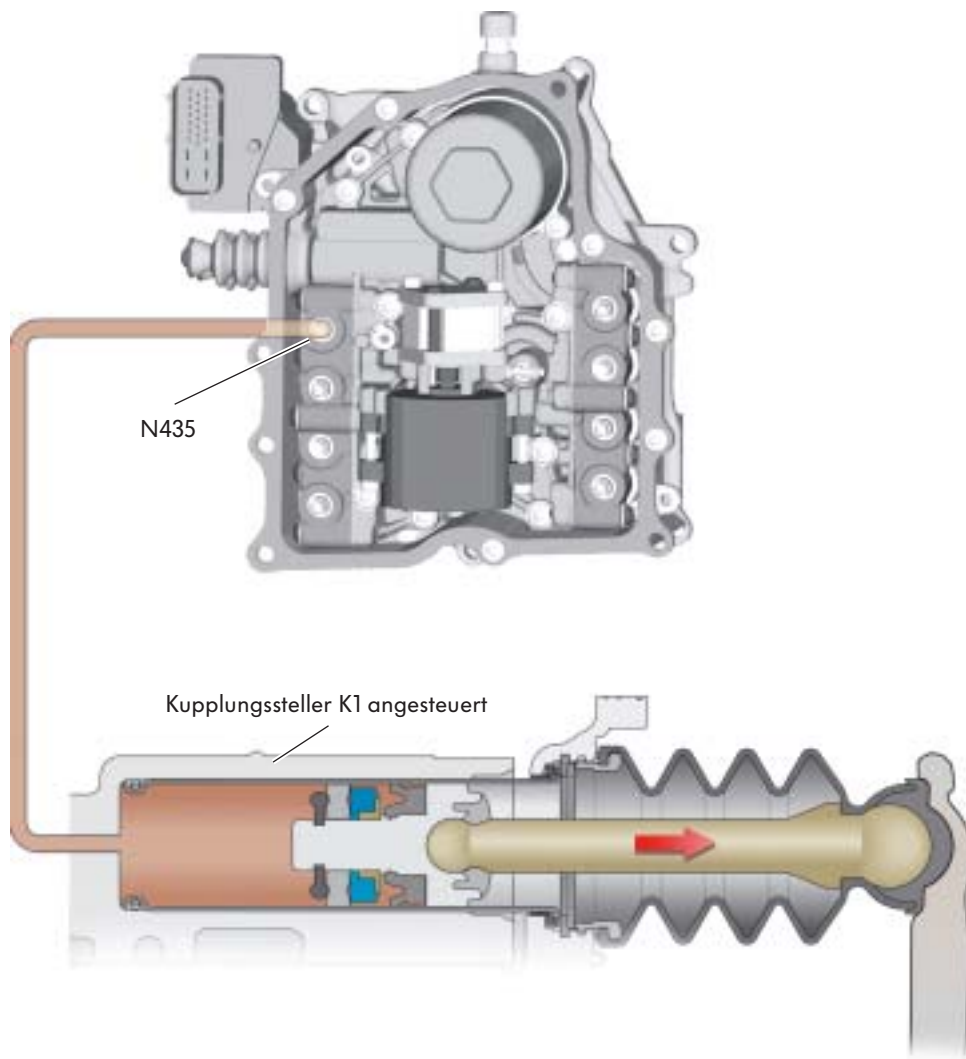

S390\_094



# Getriebemanagement

## Systemübersicht

### Sensoren

Geber für  
Getriebeeingangsdrehzahl G182

Geber 1 für Getriebeeingangsdrehzahl G632  
Geber 2 für Getriebeeingangsdrehzahl G612

Kupplungsweggeber 1 G617  
Kupplungsweggeber 2 G618

Wegsensor 1 für Gangsteller G487  
Wegsensor 2 für Gangsteller G488  
Wegsensor 3 für Gangsteller G489  
Wegsensor 4 für Gangsteller G490

Hydraulikdruckgeber für Getriebe G270

Temperaturgeber im Steuergerät G510

Schalter für Tiptronic im Lenkrad E389

Mechatronik für  
Doppelkupplungsgetriebe J743

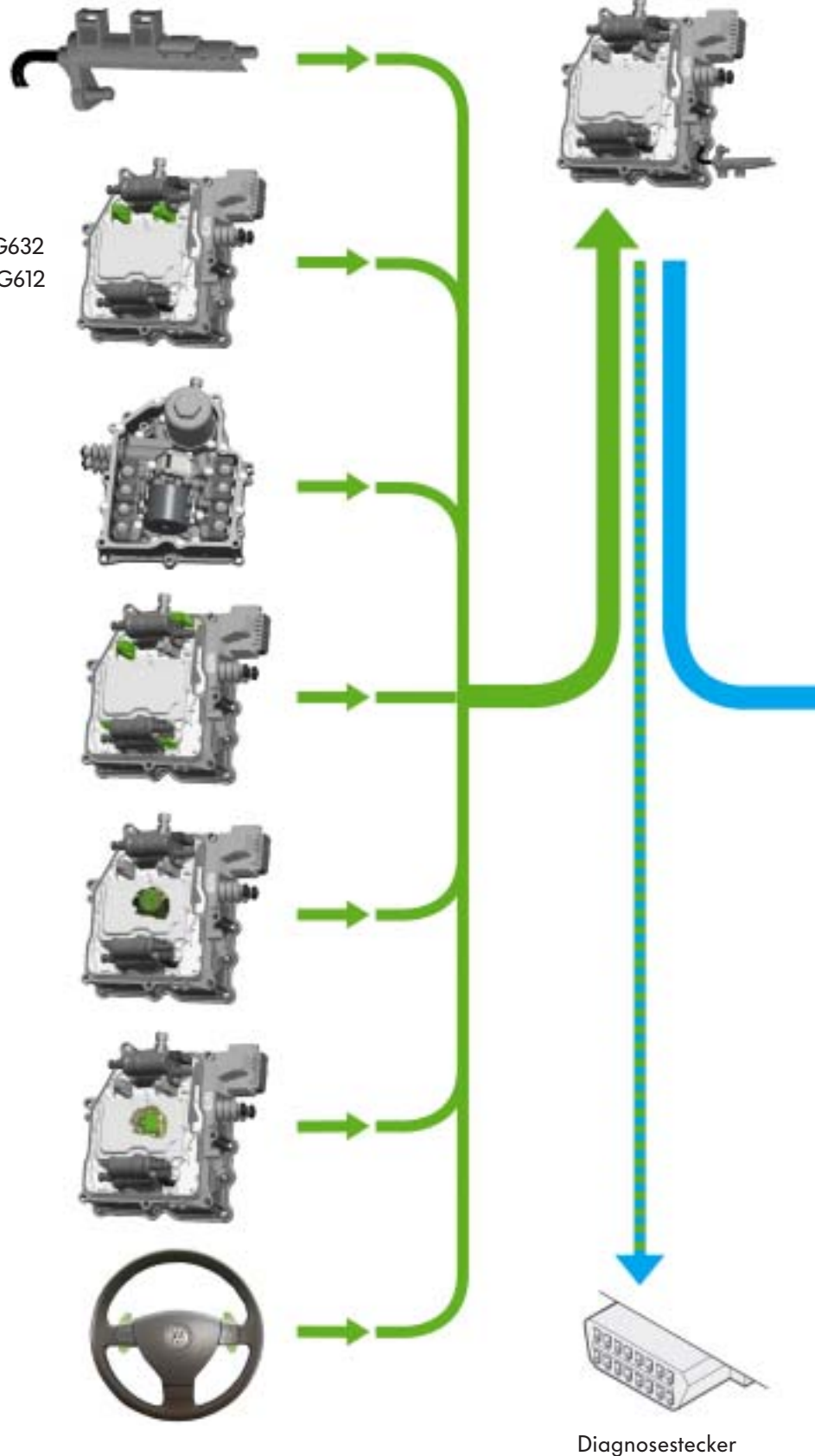



### Aktoren

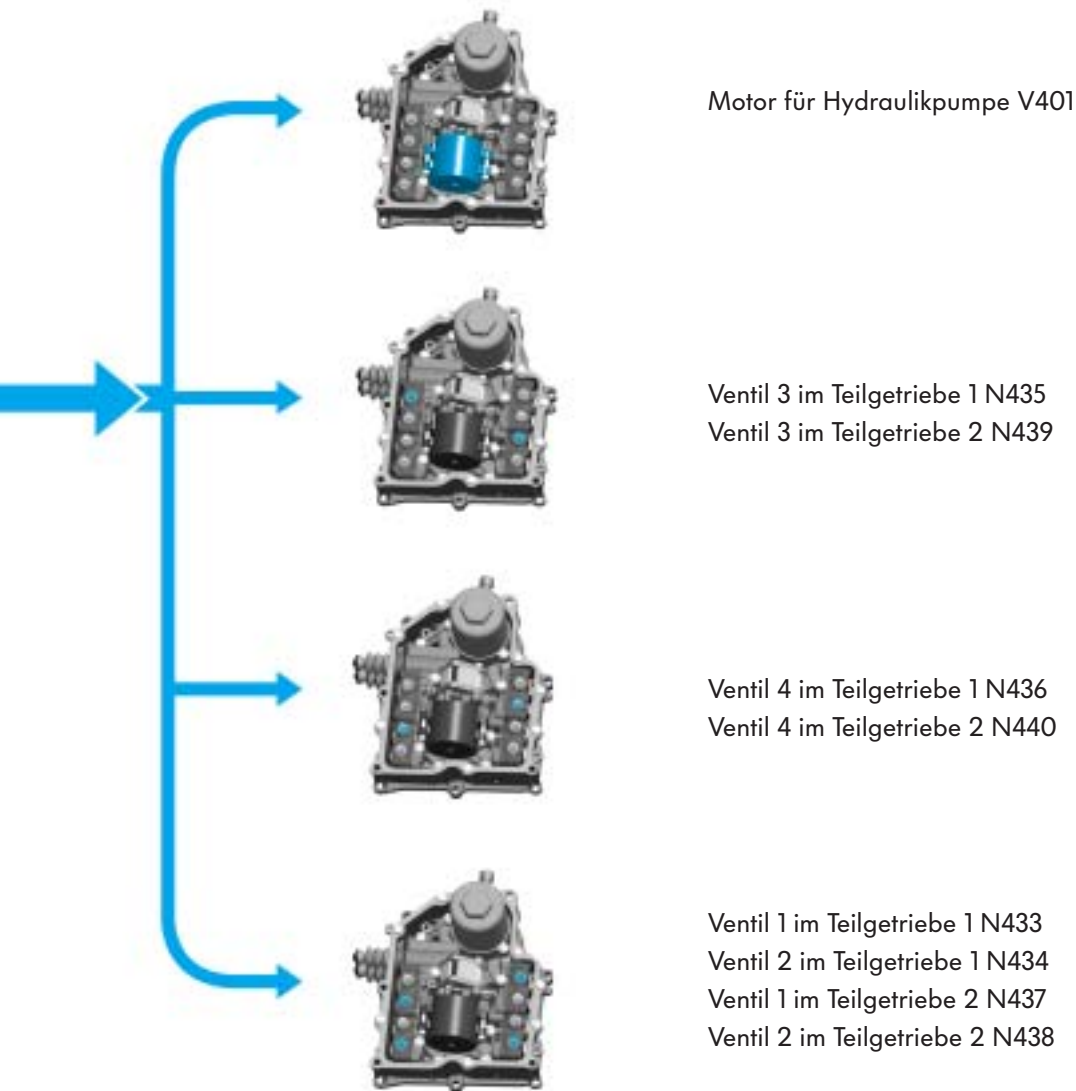

# Getriebemanagement

## Sensoren

### Der Kupplungsweggeber 1 G617, der Kupplungsweggeber 2 G618

Die Kupplungsweggeber befinden sich in der Mechanik oberhalb der Kupplungssteller.

Die Steuerung der Doppelkupplung benötigt eine zuverlässige und genaue Erfassung des aktuellen Betätigungszustandes der Kupplungen.

Aus diesem Grund wird zur Erfassung der Kupplungswege eine berührungslose Sensortechnologie eingesetzt.

Die berührungslose Positionserfassung erhöht die Zuverlässigkeit der Sensorfunktionen. Verfälschungen der Messwerte durch Verschleiß und Vibrationen werden vermieden.

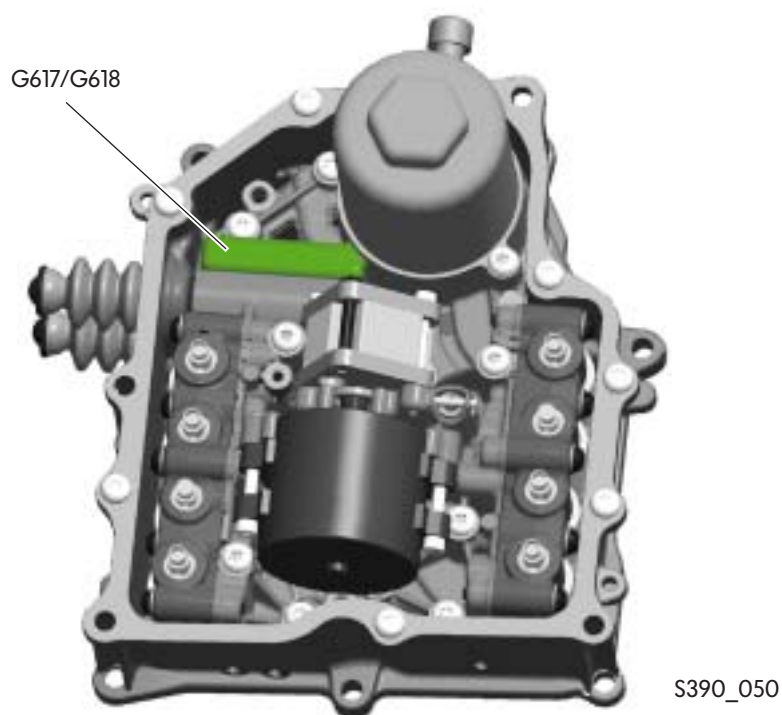

### Signalverwendung

Das Steuergerät benötigt diese Signale zur Steuerung der Kupplungssteller.

### Auswirkungen bei Signalausfall

Fällt der Kupplungsweggeber 1 G617 aus, wird der Getriebezweig 1 abgeschaltet. Die Gänge 1, 3, 5 und 7 können nicht mehr gefahren werden.

Fällt der Kupplungsweggeber 2 G618 aus, können die Gänge 2, 4, 6 und R nicht mehr gefahren werden.

# Kupplungsweggeber

## Aufbau

Ein Kupplungsweggeber besteht aus:

- einem Eisenkern, der mit einer Primärspule umwickelt ist
- zwei Sekundär-Auswertespulen
- einem Dauermagneten, der auf dem Kupplungsstellerkolben angeordnet ist, und
- der Sensorelektronik

## So funktioniert es

An die Primärspule wird eine Wechselspannung angelegt. Dadurch baut sich um den Eisenkern ein Magnetfeld auf. Wird die Kupplung betätigt, bewegt sich der Kupplungsstellerkolben mit dem Dauermagneten durch das Magnetfeld. Durch die Bewegung des Dauermagneten wird in die Sekundär-Auswertespulen eine Spannung induziert. Die Höhe der induzierten Spannung in die Auswertespulen links und rechts ist abhängig von der Stellung des Dauermagneten. Durch die Höhe der Spannung in der linken und rechten Auswertespule erkennt die Sensorelektronik die Stellung des Dauermagneten und dadurch die Stellung des Kupplungsstellerkolbens.

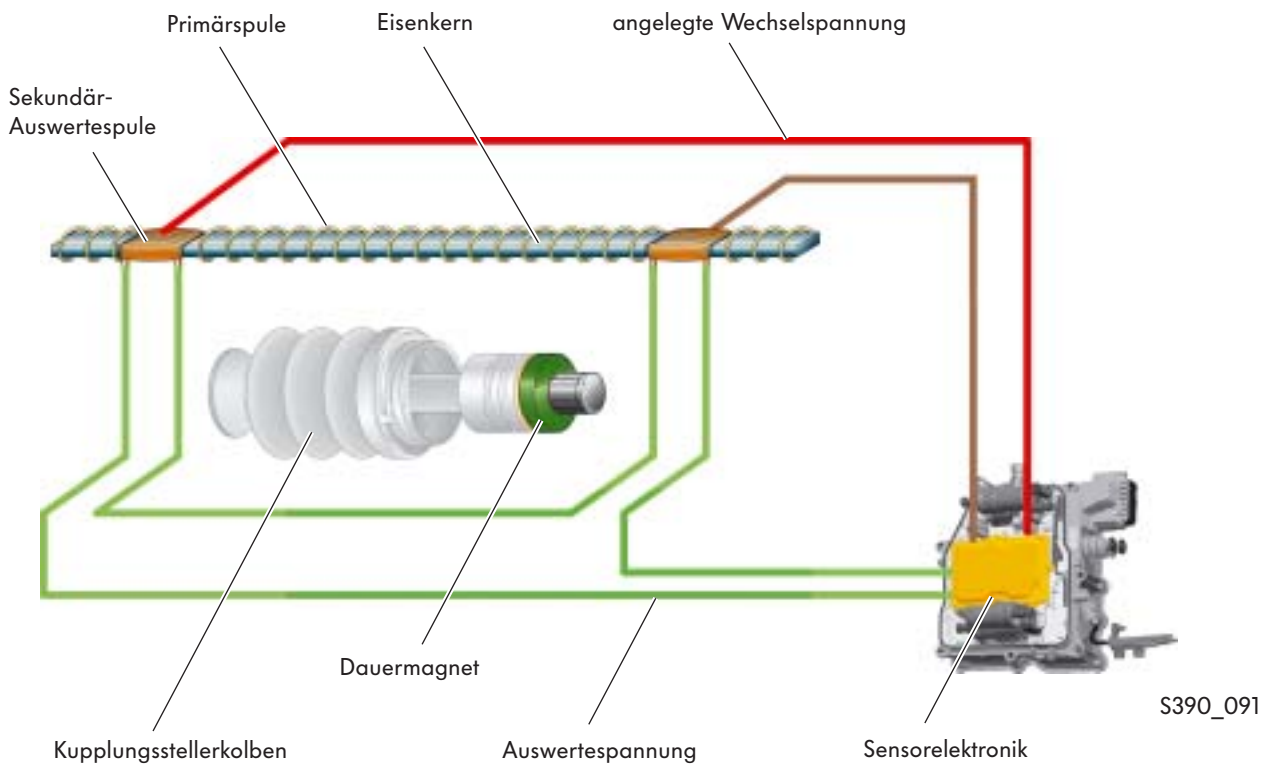

# Getriebemanagement

## Der Geber für Getriebeeingangsdrehzahl G182

Der Geber für Getriebeeingangsdrehzahl ist in das Getriebegehäuse eingesteckt.

Er ist der einzige Sensor, der außerhalb der Mechanik angeordnet ist.

Er tastet elektronisch den Anlasserzahnkranz ab und erfasst so die Getriebeeingangsdrehzahl.

Die Getriebeeingangsdrehzahl ist identisch mit der Motordrehzahl.

Der Geber arbeitet nach dem Hall-Prinzip.

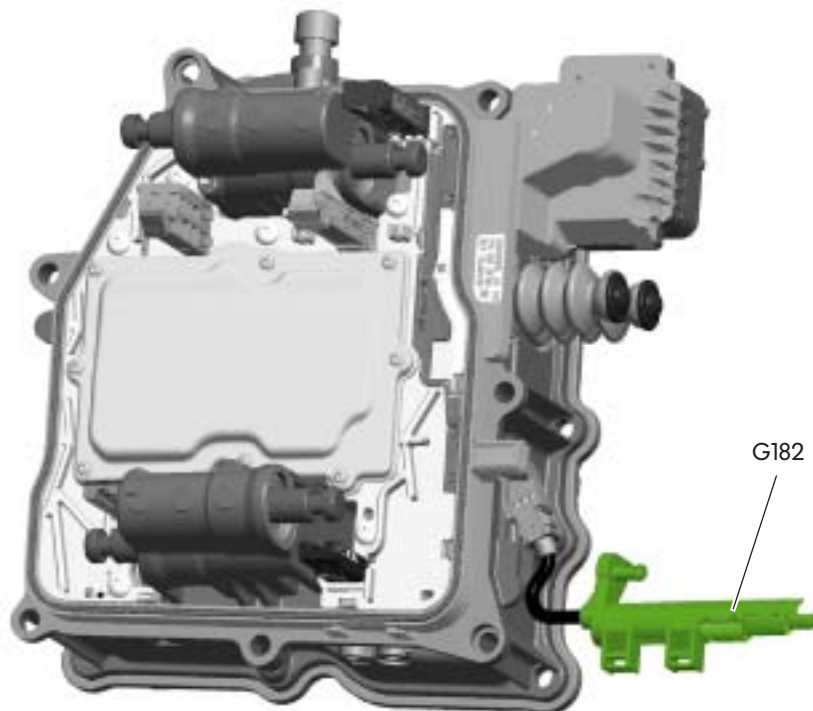

S390\_073

### Signalverwendung

Das Signal der Getriebeeingangsdrehzahl benötigt das Steuergerät zur Steuerung und Schlupfberechnung der Kupplungen.

Dazu vergleicht es die Signale des Gebers G182 Getriebeeingangsdrehzahl vor den Kupplungen mit den Signalen der Geber G612 und G632, die Drehzahl signale von den Antriebswellen senden.

### Auswirkung bei Signalausfall

Bei Ausfall des Signals verwendet das Steuergerät das Signal der Motordrehzahl als Ersatzsignal. Dieses Signal bekommt es vom Motorsteuergerät über den CAN-Bus.

## Der Geber 1 für Getriebeeingangsdrehzahl G632 und der Geber 2 für Getriebeeingangsdrehzahl G612

Beide Geber sind in der Mechatronik untergebracht.

- Der Geber G632 tastet ein Impulsrad ab, das sich auf der Antriebswelle 1 befindet.  
Das Steuergerät errechnet sich aus dem Signal die Drehzahl der Antriebswelle 1.
- Der Geber G612 tastet ein Zahnrad auf der Antriebswelle 2 ab.  
Das Steuergerät errechnet sich aus dem Signal die Drehzahl der Antriebswelle 2.

Beide Geber sind Hallgeber.

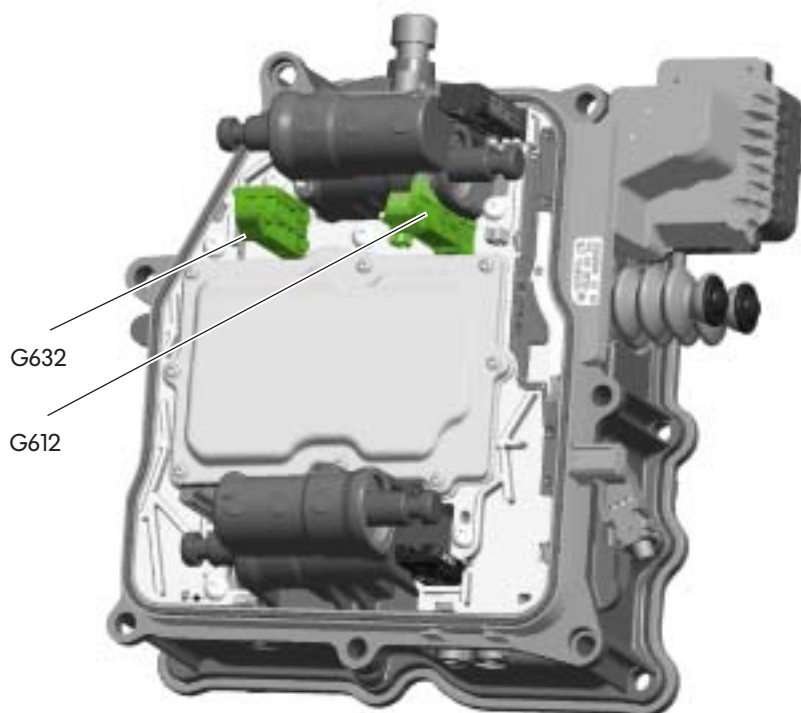

S390\_049



### Signalverwendung

Die Drehzahlsignale der Antriebswelle 1 und 2 werden vom Steuergerät zur Kupplungssteuerung und zur Kupplungsschlupf-Berechnung verwendet.

### Auswirkung bei Signalausfall

Fällt der Geber G632 aus, wird das Teilgetriebe 1 abgeschaltet.  
Es kann nur noch in den Gängen 2, 4, 6 und R gefahren werden.

Fällt der Geber G612 aus, wird das Teilgetriebe 2 abgeschaltet.  
Es kann nur noch in den Gängen 1, 3, 5 und 7 gefahren werden.

# Getriebemanagement

## Der Temperaturegeber im Steuergerät G510

Der Temperaturegeber ist direkt im elektronischen Steuergerät der Mechatronik angeordnet.

Das Steuergerät wird ständig vom heißen Hydrauliköl umspült und dadurch erwärmt. Starke Erwärmung kann die Funktionen der Elektronik beeinträchtigen.

Der Geber misst die Temperatur direkt an den gefährdeten Bauteilen. Dadurch können öltemperatur-senkende Maßnahmen frühzeitig eingeleitet und eine zu starke Erwärmung vermieden werden.



S390\_074

### Signalverwendung

Das Signal des Gebers wird zur Prüfung der Mechatroniktemperatur verwendet.

Ab einer Temperatur von 139 °C kann eine Senkung des Motordrehmoments eingeleitet werden.

### Auswirkung bei Signalausfall

Bei Ausfall des Signals verwendet das Steuergerät einen intern vorhandenen Ersatzwert.

## Der Hydraulikdruckgeber für Getriebe G270

Der Hydraulikdruckgeber ist in den Hydraulikölkreislauf der Mechatronik integriert.  
Er ist als Membrandruckgeber ausgeführt.



Weitere Informationen zum Hydraulikdruckgeber finden Sie im Selbststudienprogramm 308 „Das Direkt-Schalt-Getriebe 02E“.



S390\_075



### Signalverwendung

Das Steuergerät verwendet das Signal zur Steuerung des Motors für Hydraulikpumpe V401.  
Bei einem Hydrauliköldruck von ca. 60 bar wird nach dem Signal des Druckgebers der Motor abgeschaltet und bei ca. 40 bar wieder eingeschaltet.

### Auswirkung bei Signalausfall

Bei Ausfall des Signals läuft der Motor für Hydraulikpumpe ständig.  
Der Hydraulikdruck wird durch das Druckbegrenzungsventil bestimmt.

# Getriebemanagement

## Die Wegsensoren 1 bis 4 für Gangsteller G487 bis G490

Die Wegsensoren für die Gangsteller befinden sich in der Mechatronik.

In Verbindung mit dem Magneten an den Schaltgabeln erzeugen sie ein Signal, aus dem das Steuergerät die genaue Position der Gangsteller erkennt.

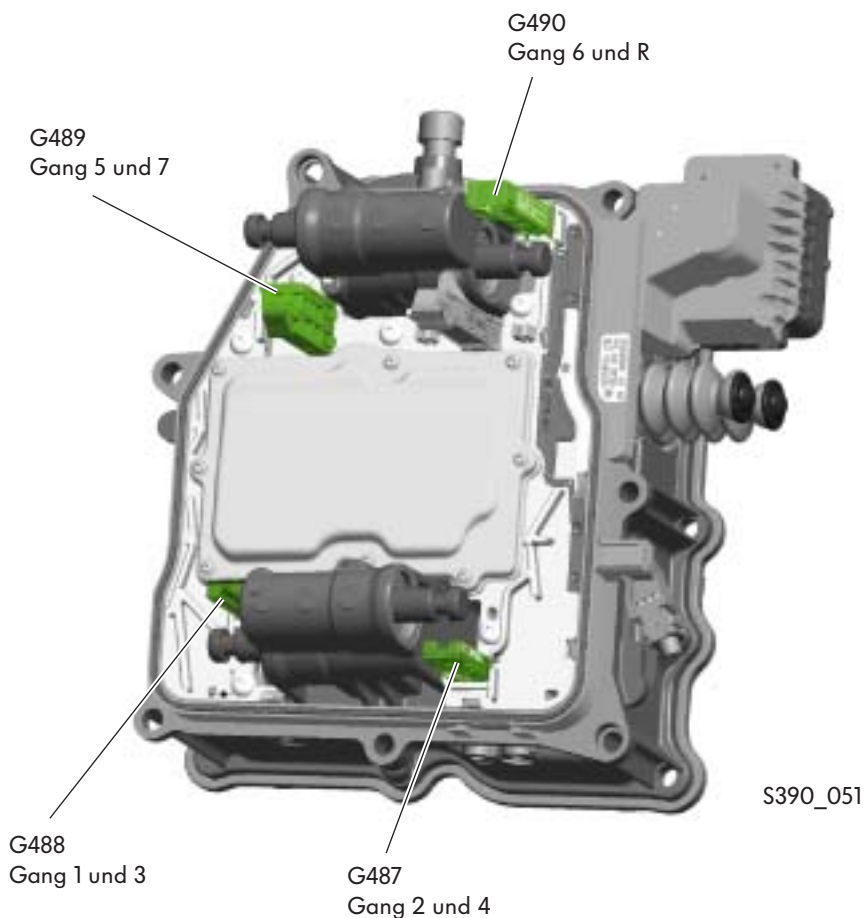

### Signalverwendung

Die genaue Position der Gangsteller benötigt das Steuergerät zur Steuerung der Gangsteller zum Schalten der Gänge

### Auswirkung bei Signalausfall

Fällt ein Wegsensor aus, erkennt das Steuergerät nicht die Position des entsprechenden Gangstellers. Das Steuergerät kann dadurch nicht erkennen, ob über den Gangsteller und die Schaltgabel ein Gang geschaltet ist oder nicht. Zur Verhinderung von Getriebebeschäden wird in diesem Fall der Getriebezweig des ausgefallenen Wegsensors abgeschaltet.

## Der Wählhebel E313

In den Wählhebel integriert ist die Wählhebelsensorik und die Steuerung des Magneten für Wählhebelsperre. Die Wählhebelstellungen werden durch Hallsensoren, die in die Wählhebelsensorik integriert sind, erkannt. Die Signale der Wählhebelstellung und die Signale der Tiptronic werden über den CAN-Bus an die Mechatronik und an das Steuergerät für Schalttafeleinsatz gesendet.

### Signalverwendung

Das Steuergerät erkennt anhand der Signale die Wählhebelstellungen. Es verwendet die Signale zur Umsetzung des Fahrerwunsches D-R-S oder Tiptronic und zur Steuerung der Anlasserfreigabe.

### Auswirkungen bei Signalausfall

Erkennt das Steuergerät keine Wählhebelstellung, werden beide Kupplungen geöffnet.

## Schalter für Tiptronic E438 und E439

Die Schalter befinden sich rechts und links am Lenkrad. Durch das Betätigen der Schalter kann hoch- und heruntergeschaltet werden. Die Schaltsignale gehen vom Steuergerät für Lenksäulenelektronik J527 über den CAN-Bus zur Mechatronik für Doppelkupplungsgetriebe J743.

### Signalverwendung

Im Tiptronic-Modus kann auch mit den Lenkradschaltern hoch und runter geschaltet werden.

Werden die Schalter für Tiptronic am Lenkrad im Automatik-Modus betätigt, geht die Getriebe-steuerung in den Tiptronic-Modus.

Werden die Schalter für Tiptronic am Lenkrad nicht mehr betätigt, geht die Getriebe-steuerung nach dem Ablauf eines Timers\* automatisch zurück in den Automatik-Modus.

### Auswirkung bei Signalausfall

Bei Ausfall des Signals sind über die Lenkrad-Schalter keine Tiptronic-Funktionen möglich.

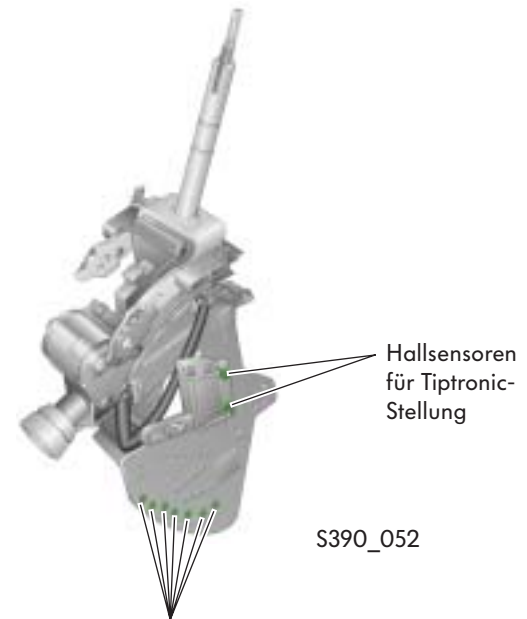

Hallsensoren zur Erkennung der Wählhebelstellung



### Tiptronic-Schaltstrategie

- automatisches Hochschalten bei Erreichen der Maximaldrehzahl
- automatisches Rückschalten bei Unterschreiten der Mindestdrehzahl
- Kick-down-Rückschaltung

\* Timer = Schaltuhr



# Getriebemanagement

## Aktoren

### Die Kupplungssteller-Magnetventile

#### Das Ventil 3 im Teilgetriebe 1 N435, das Ventil 3 im Teilgetriebe 2 N439

Die Kupplungssteller-Magnetventile sind im Hydraulikmodul der Mechatronik angeordnet.

Sie werden vom elektronischen Steuergerät des Getriebes angesteuert. Durch sie wird das Ölvolumen zum Betätigen der Kupplungen geregelt.

- Magnetventil N435 regelt das Ölvolumen für die Kupplung K1
- Magnetventil N439 regelt das Ölvolumen für die Kupplung K2

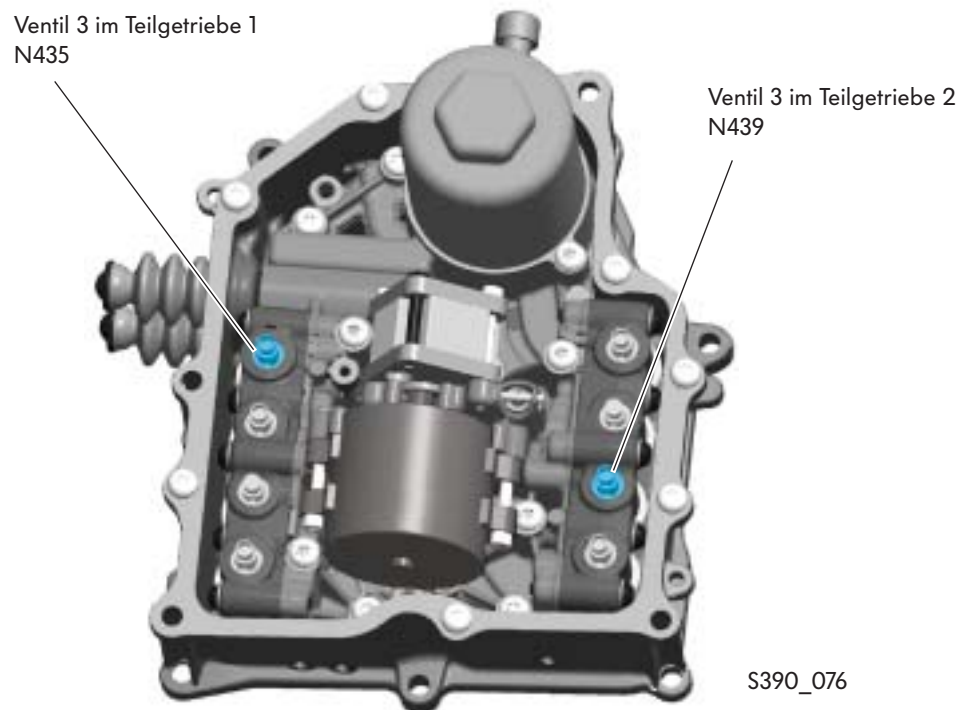

### Auswirkungen bei Signalausfall

Fällt eines der Magnetventile aus, wird das entsprechende Teilgetriebe abgeschaltet.

## Die Teilgetriebe-Druckregelventile

### Das Ventil 4 im Teilgetriebe 1 N436, das Ventil 4 im Teilgetriebe 2 N440

Beide Ventile sind Elektromagnetventile und im Hydraulikmodul der Mechatronik angeordnet. Das Ventil 4 im Teilgetriebe 1 regelt den Hydrauliköl-  
druck zum den Gangstellern und zum Kupplungs-  
steller im Teilgetriebe 1.

Über das Teilgetriebe 1 werden die Gänge 1, 3, 5  
und 7 geschaltet.

Das Ventil 4 im Teilgetriebe 2 regelt den Hydrauliköl-  
druck zu den Gangstellern und zum Kupplungssteller  
im Teilgetriebe 2.

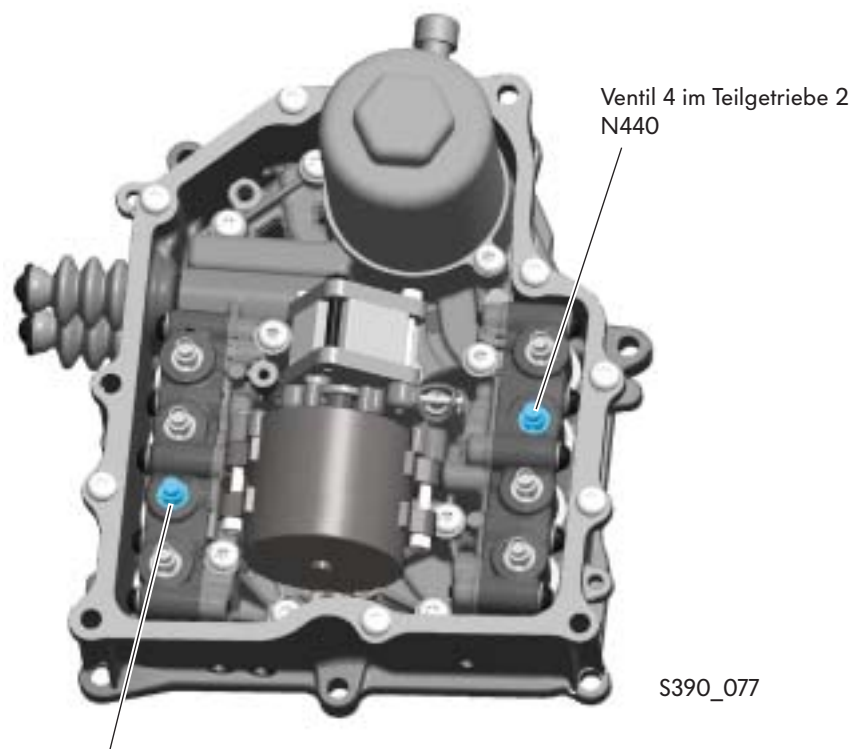

### Auswirkungen bei Signalausfall

Fällt eines der Elektromagnetventile aus, wird das entsprechende Teilgetriebe abgeschaltet und es können nur noch die Gänge des anderen Teilgetriebes gefahren werden.

# Getriebemanagement

## Die Gangsteller-Magnetventile

**Ventil 1 im Teilgetriebe 1 N433,**

**Ventil 2 im Teilgetriebe 1 N434**

**Ventil 1 im Teilgetriebe 2 N437**

**Ventil 2 im Teilgetriebe 2 N438**

Die Gangsteller-Magnetventile sind im Hydraulikmodul der Mechatronik angeordnet. Durch sie regelt das Steuergerät des Getriebes das Ölvolume zu den Gangstellern und damit zum Schalten der Gänge

- N433 Gang 1 und 3, Teilgetriebe 1
- N434 Gang 5 und 7, Teilgetriebe 1
- N437 Gang 4 und 2, Teilgetriebe 2
- N438 Gang 6 und R, Teilgetriebe 2

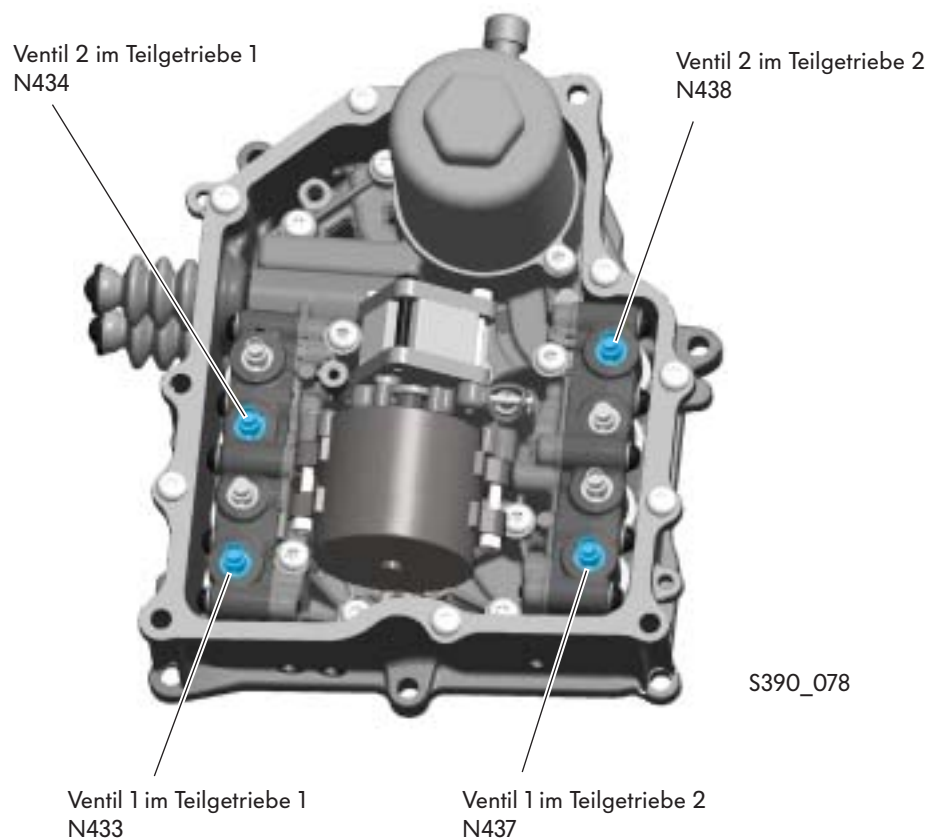

### Auswirkungen bei Signalausfall

Fällt eines der Magnetventile aus, wird das entsprechende Teilgetriebe abgeschaltet.

## Der Motor für Hydraulikpumpe V401

Der Motor für Hydraulikpumpe ist in das Hydraulikmodul der Mechatronik integriert. Er wird vom Steuergerät des Getriebes bedarfsabhängig angesteuert.

Das Steuergerät schaltet den Motor ab, wenn der Hydraulikdruck im System 60 bar erreicht hat und wieder ein, wenn der Druck auf 40 bar abgesunken ist.



S390\_079

Motor für  
Hydraulikpumpe V401

### Auswirkungen bei Signalausfall

Kann der Motor nicht angesteuert werden, fällt der Hydraulikdruck ab und die Kupplungen öffnen selbstständig durch die Federkraft der Druckplatten.



# Getriebemanagement

## Funktionsplan

### Bauteile

- E313 Wählhebel
- E438 Schalter für Tiptronic im Lenkrad hoch
- E439 Schalter für Tiptronic im Lenkrad runter
  
- F319 Schalter für Wählhebel in P gesperrt
  
- G182 Geber für Getriebeeingangsdrehzahl
- G270 Hydraulikdruckgeber für Getriebe
- G487 Wegsensor 1 für Gangsteller
- G488 Wegsensor 2 für Gangsteller
- G489 Wegsensor 3 für Gangsteller
- G490 Wegsensor 4 für Gangsteller
- G510 Temperaturgeber im Steuergerät
- G612 Geber 2 für Getriebeeingangsdrehzahl
- G617 Kupplungsweggeber 1
- G618 Kupplungsweggeber 2
- G632 Geber 1 für Getriebeeingangsdrehzahl
  
- J119 Multifunktionsanzeige
- J285 Steuergerät für Schalttafeleinsatz
- J453 Steuergerät für Multifunktionslenkrad
- J519 Bordnetzsteuergerät
- J527 Steuergerät für Lenksäulenelektronik
- J533 Diagnose-Interface für Datenbus
- J681 Relais 2 für Spannungsversorgung Kl. 15
- J743 Mechatronik für Doppelkupplungsgetriebe
  
- N110 Magnet für Wählhebelsperre
- N433 Ventil 1 im Teilgetriebe 1
- N434 Ventil 2 im Teilgetriebe 1
- N435 Ventil 3 im Teilgetriebe 1
- N436 Ventil 4 im Teilgetriebe 1
- N437 Ventil 1 im Teilgetriebe 2
- N438 Ventil 2 im Teilgetriebe 2
- N439 Ventil 3 im Teilgetriebe 2
- N440 Ventil 4 im Teilgetriebe 2
  
- V401 Motor für Hydraulikpumpe
  
- Y6 Wählhebel-Positionsanzeige

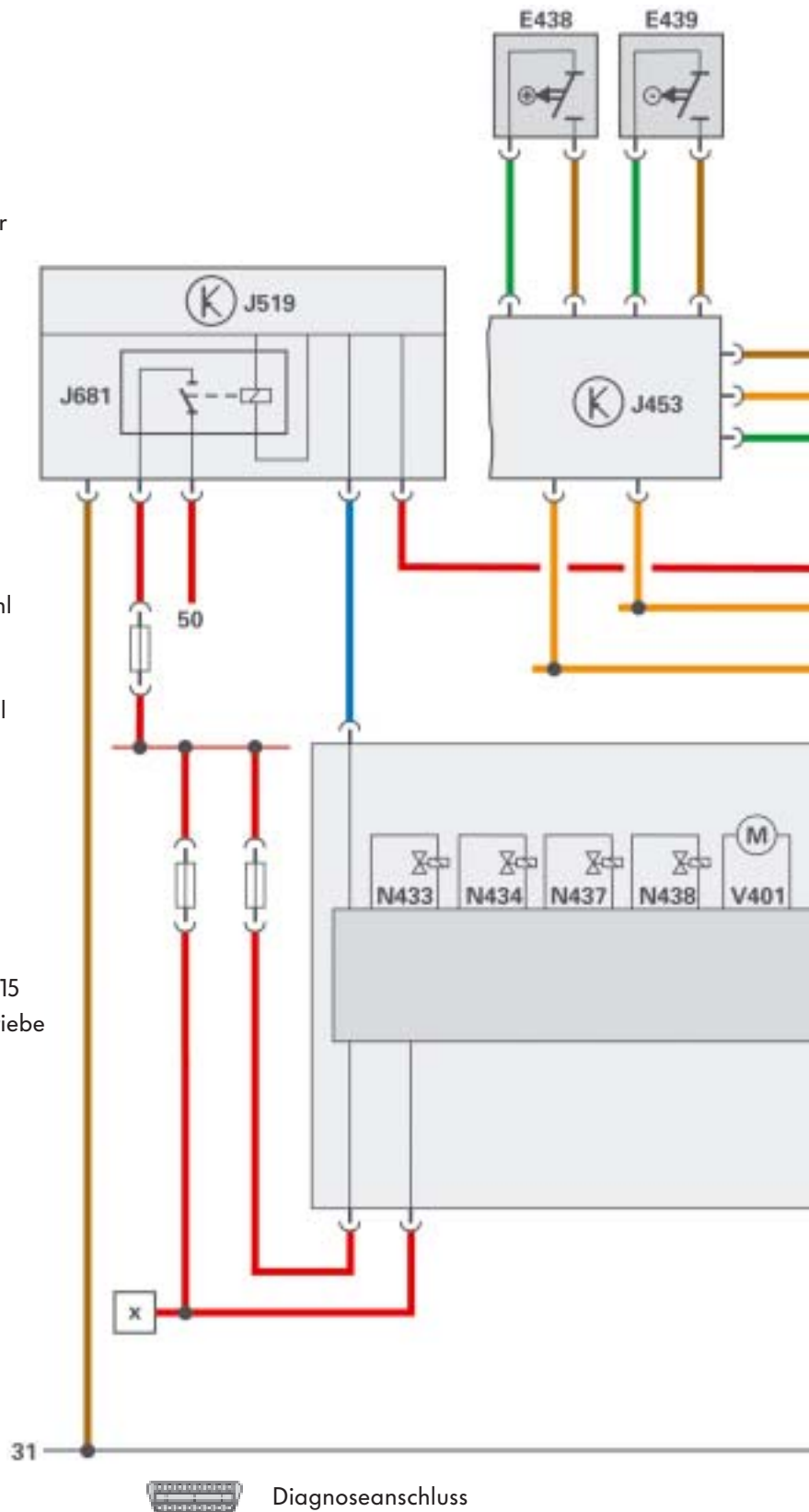

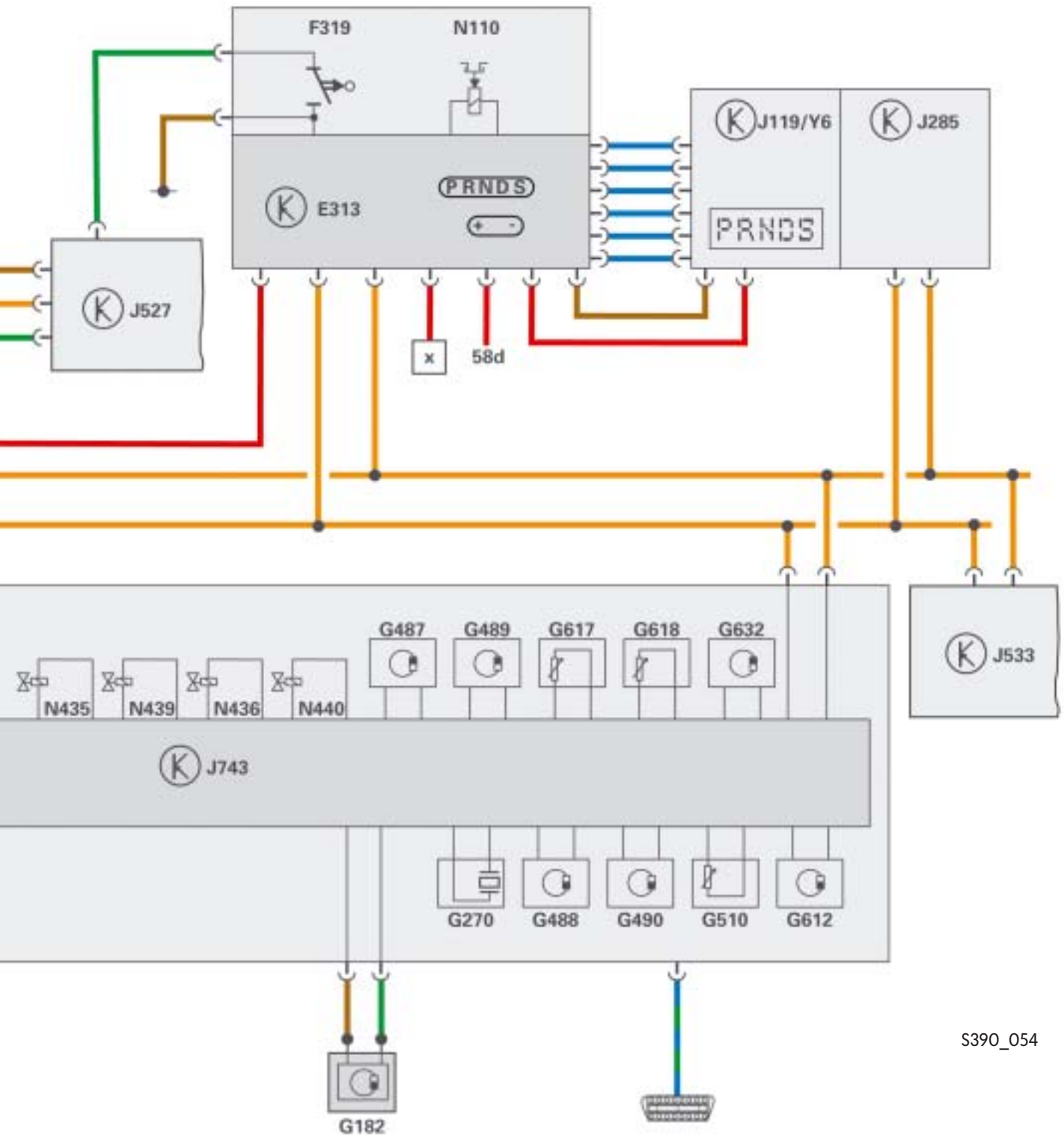

S390\_054



- |   |                |   |              |
|---|----------------|---|--------------|
|  | Eingangssignal |  | Plus         |
|  | Ausgangssignal |  | Masse        |
|  | bidirektional  |  | CAN-Datenbus |

# Getriebemanagement



## CAN-Datenbus-Verknüpfung

Das unten dargestellte Schema zeigt symbolisch die Einbindung der Mechatronik für Doppelkupplungsgetriebe in die CAN-Datenbus-Struktur des Fahrzeuges.

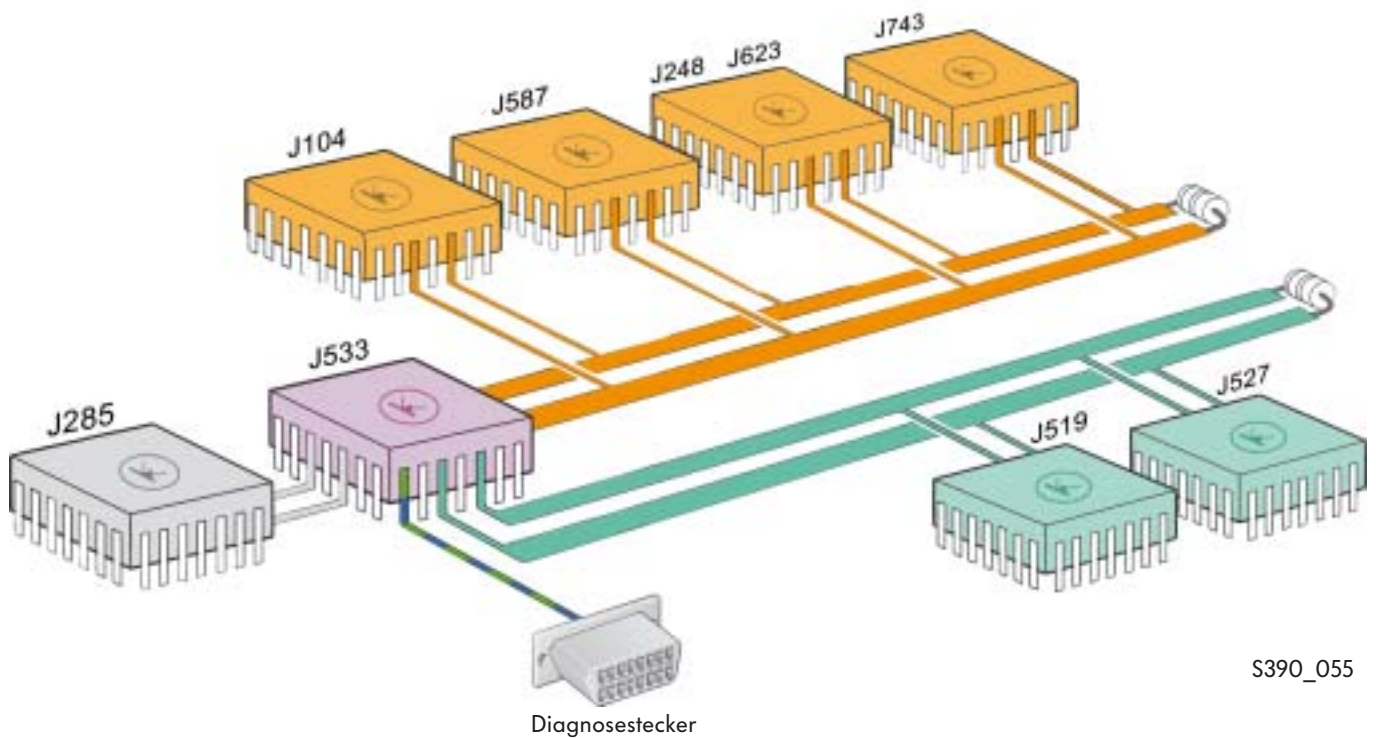
J104	Steuergerät für ABS mit EDS	J527	Steuergerät für Lenksäulenelektronik
J248	Steuergerät für Dieseldirekteinspritzanlage	J533	Diagnose-Interface für Datenbus
J285	Steuergerät mit Anzeigeeinheit im Schalttafeleinsatz	J587	Steuergerät für Wählhebelsensorik
J519	Steuergerät für Bordnetz	J623	Motorsteuergerät
		J743	Mechatronik für Doppelkupplungsgetriebe



S390\_055

-  CAN-Datenbus „Antrieb“
-  CAN-Datenbus „Komfort“

## Diagnose

Über das Fahrzeugdiagnose-, Mess- und Informationssystem VAS 5051 A/B und VAS 5052 stehen Ihnen die Betriebsarten:

- Geführte Fehlersuche und
- Geführte Funktionen

zur Verfügung.

### Betriebsart „Geführte Fehlersuche“

In der „Geführten Fehlersuche“ des Doppelkupplungsgetriebes steht ein Prüfplan, mit dem Sie folgende Sensoren, Aktoren und die Mechatronik in Betrieb prüfen können.

Bitte beachten Sie beim Prüfen der Sensoren und Aktoren die Hinweise im VAS 5051 A/B und VAS 5052.

#### Sensoren:

- E438 Schalter für Tiptronic im Lenkrad hoch
- E439 Schalter für Tiptronic im Lenkrad runter
- G182 Geber für Getriebeeingangsdrehzahl
- G270 Hydraulikdruckgeber für Getriebe
- G487 Wegsensor 1 für Gangsteller
- G488 Wegsensor 2 für Gangsteller
- G489 Wegsensor 3 für Gangsteller
- G490 Wegsensor 4 für Gangsteller
- G510 Temperaturgeber im Steuergerät
- G612 Geber 2 für Getriebeeingangsdrehzahl
- G617 Kupplungsweggeber 1
- G618 Kupplungsweggeber 2
- G632 Geber 1 für Getriebeeingangsdrehzahl
- J587 Steuergerät für Wählhebelsensorik

#### Aktoren:

- N433 Ventil 1 im Teilgetriebe 1
- N434 Ventil 2 im Teilgetriebe 1
- N435 Ventil 3 im Teilgetriebe 1
- N436 Ventil 4 im Teilgetriebe 1
- N437 Ventil 1 im Teilgetriebe 2
- N438 Ventil 2 im Teilgetriebe 2
- N439 Ventil 3 im Teilgetriebe 2
- N440 Ventil 4 im Teilgetriebe 2
- V401 Motor für Hydraulikpumpe

#### Mechatronik:

Mechatronik defekt

- J743 Mechatronik für Doppelkupplungsgetriebe



## Spezialwerkzeug

Zum Ausbau des Getriebes gibt es ein neues Spezialwerkzeug zum Ausrichten der Getriebeaufnahme 3282 des Motor- und Getriebehebers V.A.G 1383 A.

Justierplatte 3282/59



S390\_095





# Prüfen Sie Ihr Wissen

## Welche Antwort ist richtig?

Bei den vorgegebenen Antworten können eine oder auch mehrere Antworten richtig sein.

### 1. Welche Aussagen treffen auf das Doppelkupplungsgetriebe OAM zu?

- a) Das Getriebe ist mit einer Doppelkupplung ausgestattet.
- b) Das Getriebe hat 7 Vorwärts- und einen Rückwärtsgang.
- c) Die Mechatronik und das mechanische Getriebe haben jeweils einen eigenen Ölhaushalt.
- d) Die Ölpumpe wird bedarfsabhängig angetrieben.

### 2. Auf welche Welle überträgt die Kupplung K1 das Drehmoment des Motors?

- a) Auf die Abtriebswelle 2.
- b) Auf die Abtriebswelle 1.
- c) Auf die Antriebswelle 1.
- d) Auf die Antriebswelle 2.

### 3. Bitte bezeichnen Sie die Bauteile!

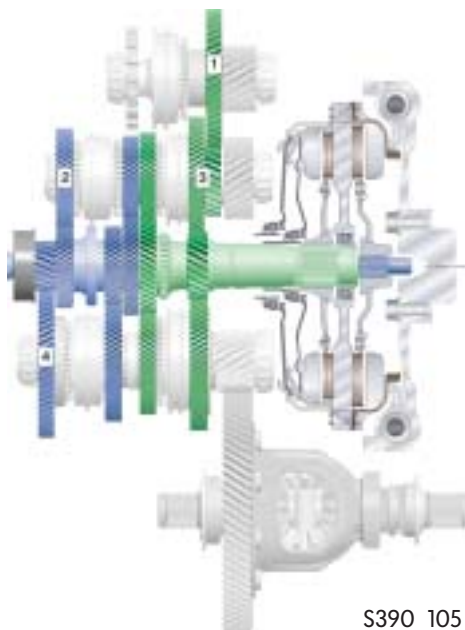

- 1 .....
- 2 .....
- 3 .....
- 4 .....



**4. Bitte vervollständigen Sie den Text!**

In der Doppelkupplung arbeiten ..... eigenständige .....kupplungen. Sie leiten das Drehmoment des Motors in jeweils ..... Teilgetriebe.

Bei Motorstillstand sind ..... Kupplungen .....

Im Fahrbetrieb ist immer nur ..... der Kupplungen .....

**5. Welcher Gang ist in der Abbildung geschaltet?**

- a) Der 1. Gang.
- b) Der 4. Gang.
- c) Der R.-Gang.
- d) Der 7. Gang.

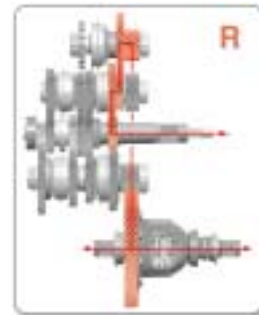

S390\_034

**6. Welche Aussage zur Mechatronik ist richtig?**

- a) Die Mechatronik ist die zentrale Steuereinheit des Getriebes.
- b) Sie besteht aus einer Baueinheit, in der das elektronische Steuergerät und die elektrohydraulische Steuereinheit zusammengefasst sind.
- c) Die Mechatronik hat einen eigenen Ölkreislauf.
- d) Sie ist an den Ölkreislauf des mechanischen Getriebes angeschlossen.

**7. Bitte vervollständigen Sie den Text!**

Die elektrohydraulische Steuereinheit ist in das ..... integriert.

Sie erzeugt den ....., der zum ..... und zum Betätigen der ..... benötigt wird.



# Prüfen Sie Ihr Wissen

8. Bitte bezeichnen Sie die Bauteile!

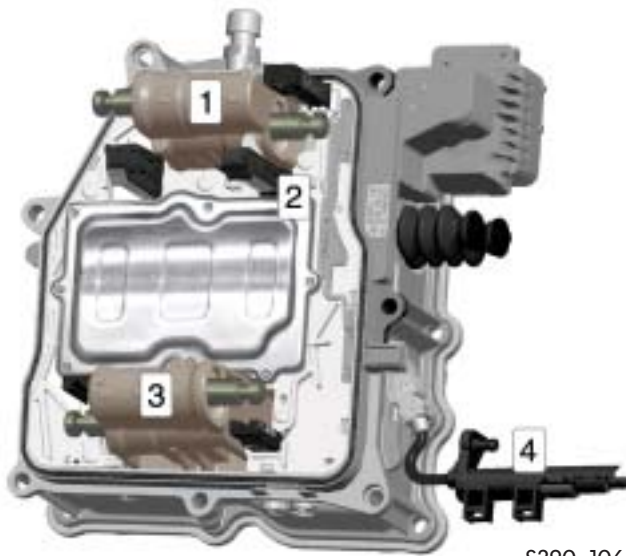

S390\_106

1 .....

2 .....

3 .....

4 .....

9. Bitte bezeichnen Sie die Bauteile!

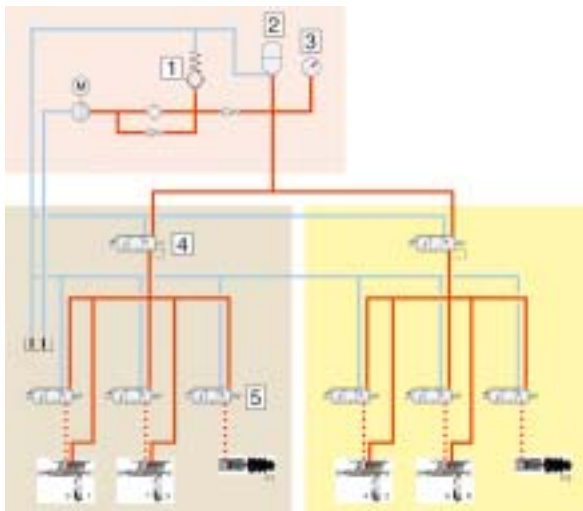

S390\_104

1 .....

2 .....

3 .....

4 .....

5 .....

10. Über das Ventil 2 im Teilgetriebe 1 N434 wird der

- a) 1. und der 3. Gang geschaltet.
- b) 4. und der 2. Gang geschaltet.
- c) 7. und der 5. Gang geschaltet.

**11. Welche Aussage ist richtig?**

- a) Der Motor für Hydraulikpumpe ist ein bürstenloser Gleichstrommotor.
- b) Der bürstenlose Gleichstrommotor wird vom Motorsteuergerät angesteuert.
- c) Er treibt über eine Steckkupplung die Hydraulikpumpe.

**12. Das Ventil 4 im Teilgetriebe 2 N440**

- a) Ist ein Teilgetriebe – Druckregelventil.
- b) Es regelt den Öldruck für das Teilgetriebe 2.
- c) Durch dieses Ventil kann das Teilgetriebe 1 abgeschaltet werden.

**13. Bitte vervollständigen Sie den Text.**

Der Geber für Getriebeeingangsdrehzahl G182 ist in das ..... eingesteckt.

Er tastet elektronisch den Anlasserzahnkranz ab und erfasst so die .....

Das Signal der Getriebeeingangsdrehzahl benötigt das Steuergerät zur ..... und .....  
der Kupplungen.

Bei Ausfall des Signals verwendet das Steuergerät das Signal der ..... als Ersatzsignal.

**14. Ein Kupplungsweggeber besteht aus**

- a) einem Eisenkern, der mit einer Primärspule umwickelt ist
- b) einem Hallsensor
- c) zwei Sekundärspulen
- d) einem Dauermagneten und
- e) der Sensorelektronik



# Prüfen Sie Ihr Wissen

---

**15. Welche Maßnahmen werden vom elektronischen Steuergerät des Getriebes ab einer Mechatroniktemperatur von ca. 140 °Celsius eingeleitet?**

- a) Es wird ein Teilgetriebe abgeschaltet
- b) Es wird sofort in den nächst höheren Gang geschaltet
- c) Es wird eine Reduzierung des Motordrehmoments eingeleitet.

**16. Welche Maßnahmen werden eingeleitet, wenn ein Kupplungssteller-Magnetventile ausfällt.**

- a) Das Teilgetriebe der betroffenen Kupplung wird abgeschaltet.
- b) Die betroffene Kupplung wird nicht mehr angesteuert.
- c) Das Kupplungssteller-Magnetventil der anderen Kupplung regelt die betroffene Kupplung mit.

**17. Welches sind die Auswirkungen, wenn der Motor für Hydraulikpumpe ausfällt.**

- a) Der Hydraulikdruck fällt ab.
- b) Die Kupplungen öffnen selbstständig.
- c) Ein ausgefallener Motor für Hydraulikpumpe hat keine Auswirkungen, weil die Hydraulikpumpe noch arbeitet.



- Lösungen:**
1. a, b, c, d; 2. c;
  3. 1 = Rückwärtsgangrad, 2 = 5. Gang, 3 = Zwischenrad Rückwärtsgang, 4 = 1. Gang;
  4. ... arbeiten **zwei** eigenständige **Trockenkupplungen**, ... jeweils **ein** Teilgetriebe, ... **beide** Kupplungen **geöffnet**, ... nur **eine** der Kupplungen **geschlossen**;
  5. c; 6. a, b, c;
  7. ... in das **Mechatronik-Modul** integriert, ... den **Öldruck**, der zum **Schalten der Gänge** ...  
... der **Kupplungen** benötigt ...
  8. 1 = Gangsteller Gang 5 und 7, 2 = Geber 2 für Getriebeeingangsdrehzahl G612,  
3 = Gangsteller Gang 2 und 4, 4 = Geber für Getriebeeingangsdrehzahl G182;
  9. 1 = Druckbegrenzungsventil, 2 = Druckspeicher, 3 = Hydraulikdruckgeber, 4 = Ventil 4 im Teilgetriebe 1  
N346, 5 = Ventil 3 im Teilgetriebe 1 N435
  10. c; 11. a, c; 12. a, b;
  13. ... in das **Getriebegehäuse**, ... so die **Getriebeeingangsdrehzahl**, ... zur **Steuerung und Schlupf-  
berechnung**, ... der **Motorzahl**;
  14. a, b, d, e; 15. c; 16. a, b; 17. a, b





© VOLKSWAGEN AG, Wolfsburg  
Alle Rechte sowie technische Änderungen vorbehalten.  
000.2811.85.00 Technischer Stand 12.2007

Volkswagen AG  
Service Training VSQ-1  
Brieffach 1995  
38436 Wolfsburg

♻️ Dieses Papier wurde aus chlorfrei gebleichtem Zellstoff hergestellt.